



IERM 2043 T

Elektro-Rasenmäher

- *Electric lawn mower* • *Tondeuses à gazon électriques*
- *Tosaerba elettrico* • *Cortacésped eléctrico* • *Elektrische grasmaaier*
- *Elektryczna kosiarka do trawy* • *Elektrisk gräsklippare*



- DE** **Gebruiksaanweisung** - Originalbetriebsanleitung
Vor Inbetriebnahme Gebrauchsanweisung lesen!
- GB** **Operating Instructions** - Translation of the original Operating Instructions
Read operating instructions before use!
- FR** **Mode d'emploi** - Traduction du mode d'emploi d'origine
Lire attentivement le mode d'emploi avant chaque mise en service!
- IT** **Istruzioni per l'uso** - Traduzione delle istruzioni per l'uso originali
Prima della messa in funzione leggere le istruzioni per l'utilizzo!
- ES** **Instrucciones de Manejo** - Traducción de las instrucciones de servicio originales
¡Lea las instrucciones de manejo antes de efectuar la puesta en marcha!
- NL** **Gebruiksaanwijzing** - Vertaling van de originele gebruiksaanwijzing
Voor inwerkingstelling de gebruiksaanwijzing lezen!
- PL** **Instrukcja Obsługi** - Tłumaczenie oryginalnej instrukcji obsługi
Pred použitím cosacky, travy pozorne precitajte návod k jej použitiu!
- SE** **Bruksanvisning** - Översättning av den ursprungliga instruktionen
Läs bruksanvisningen före användning!



1



2



3



4



I



II

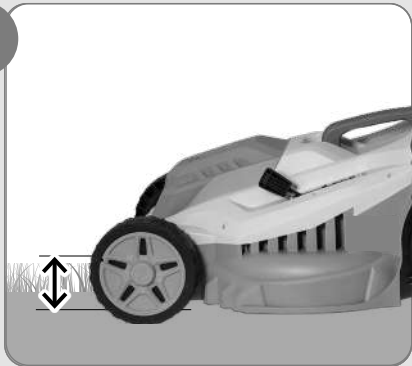

III



IV



V

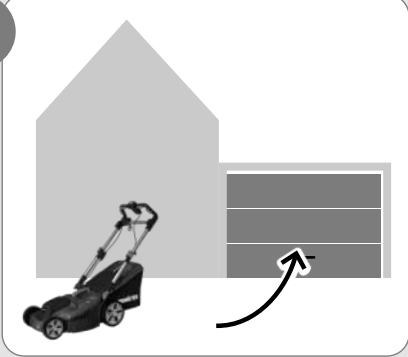

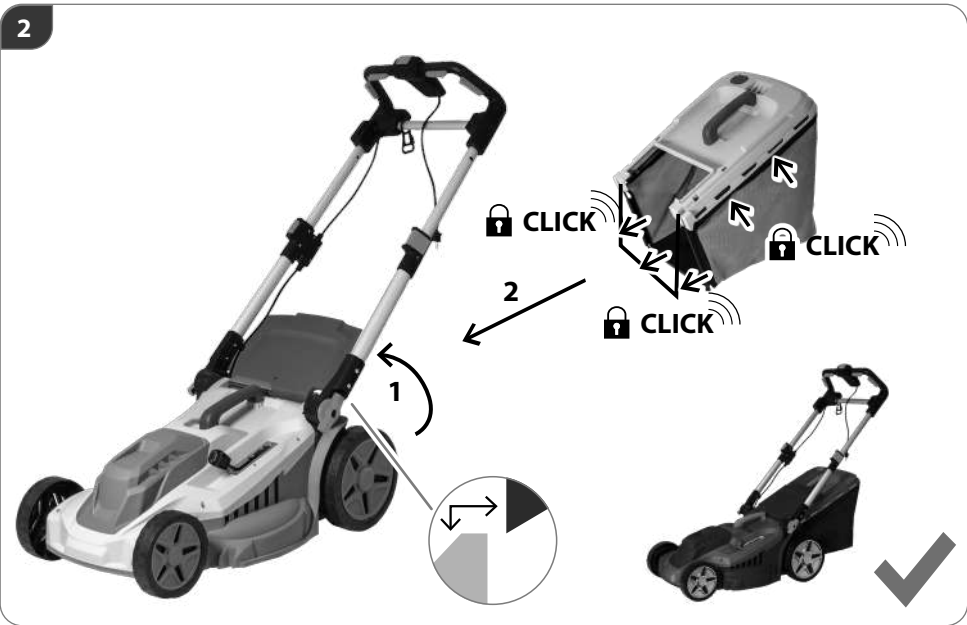
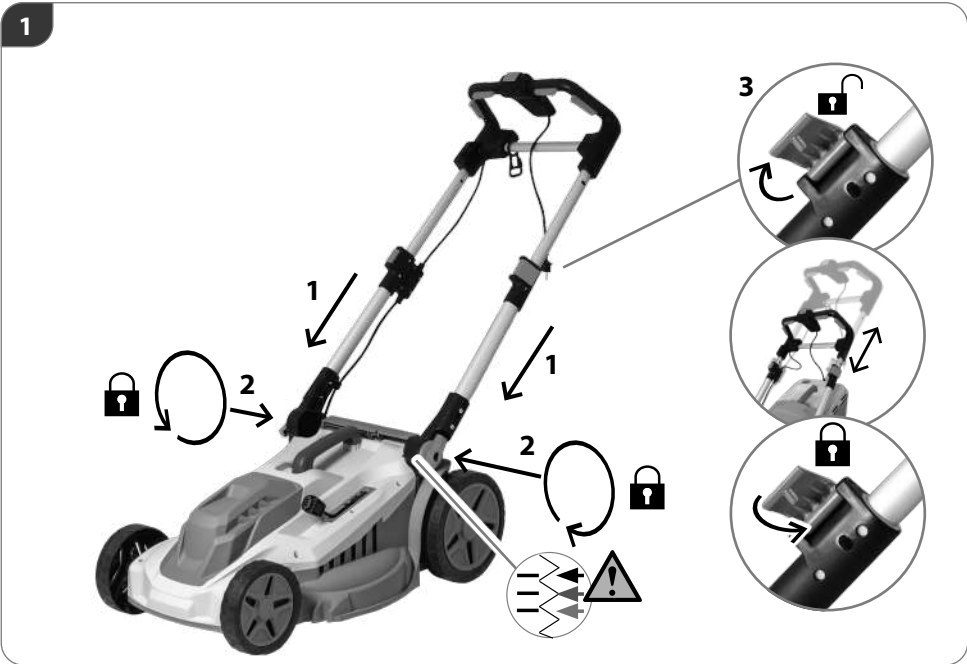

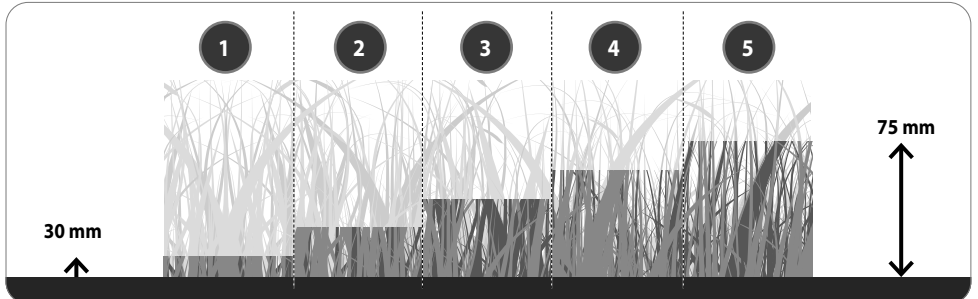
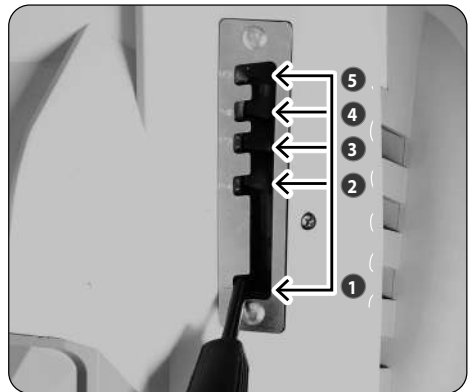
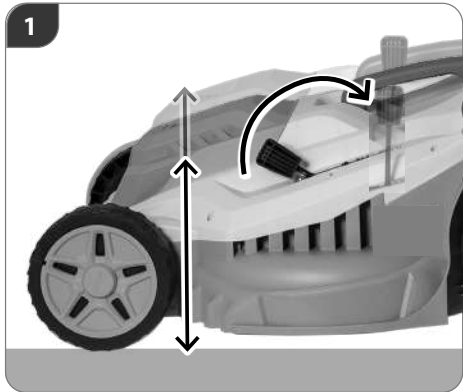
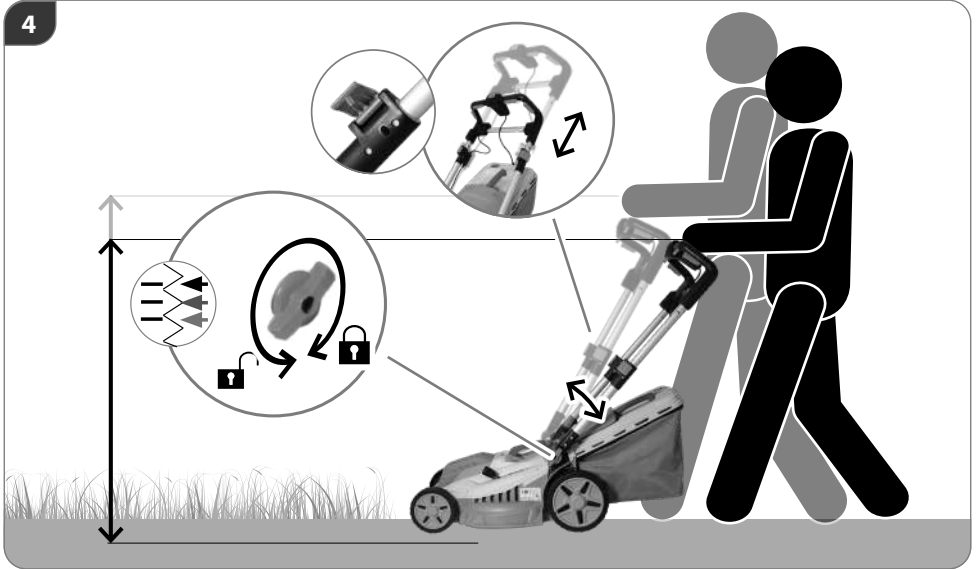



START

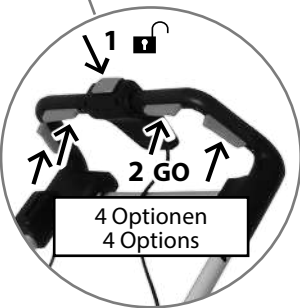
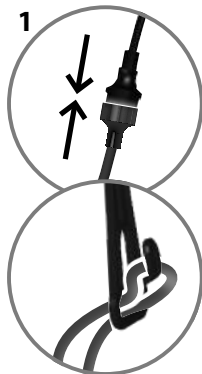



STOP

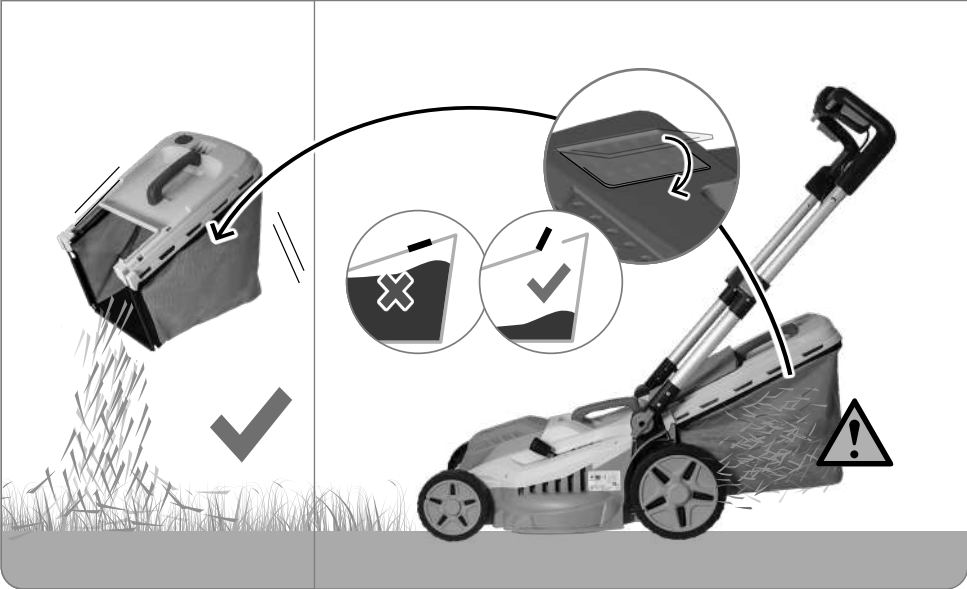
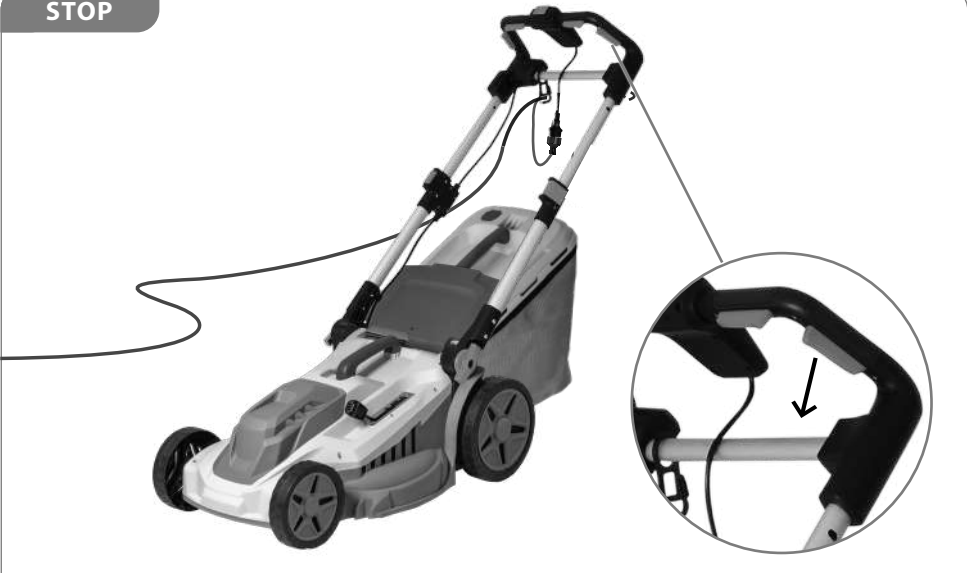

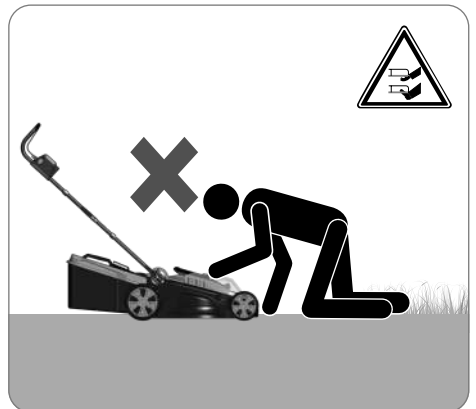
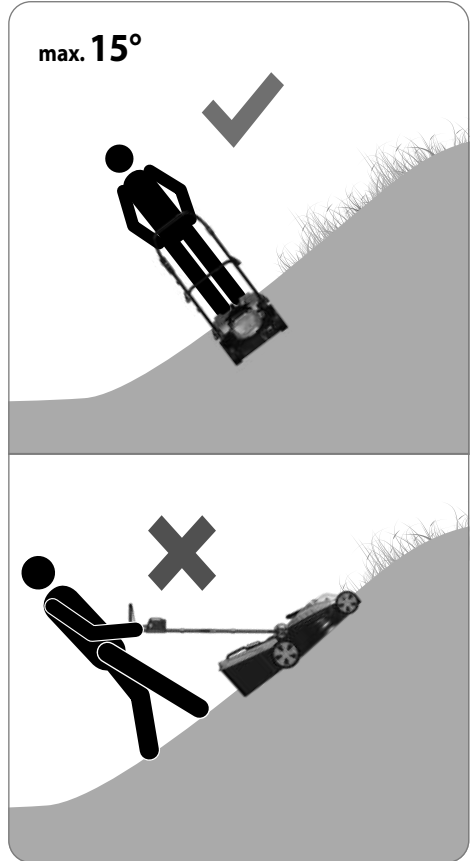

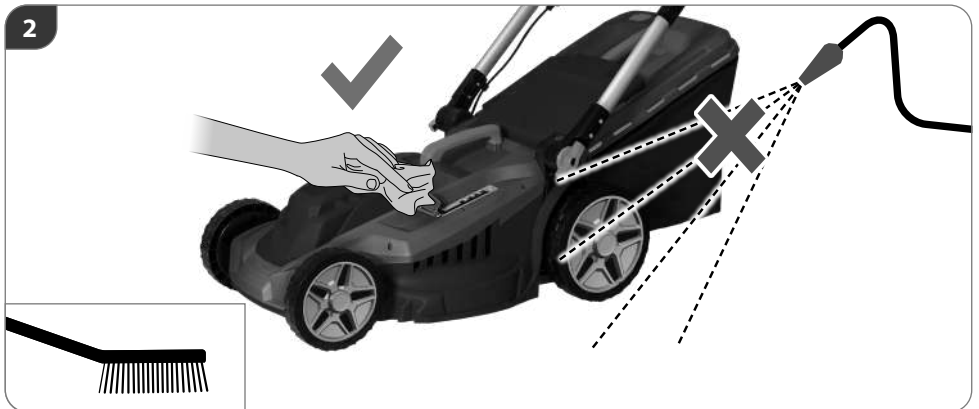
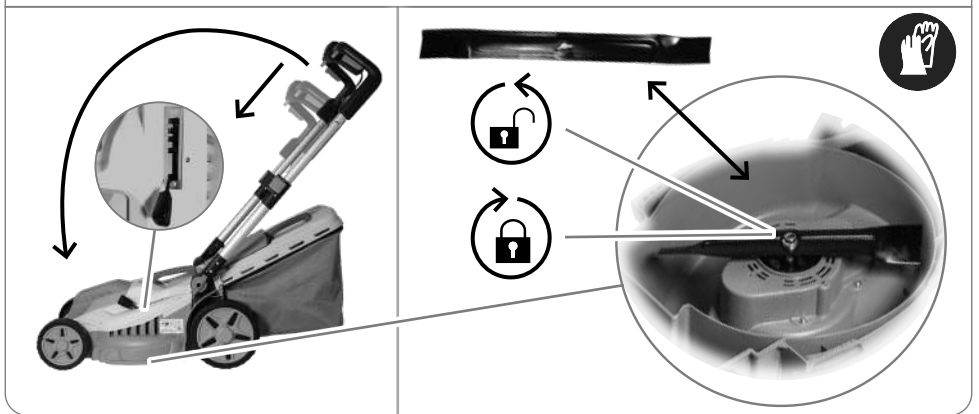
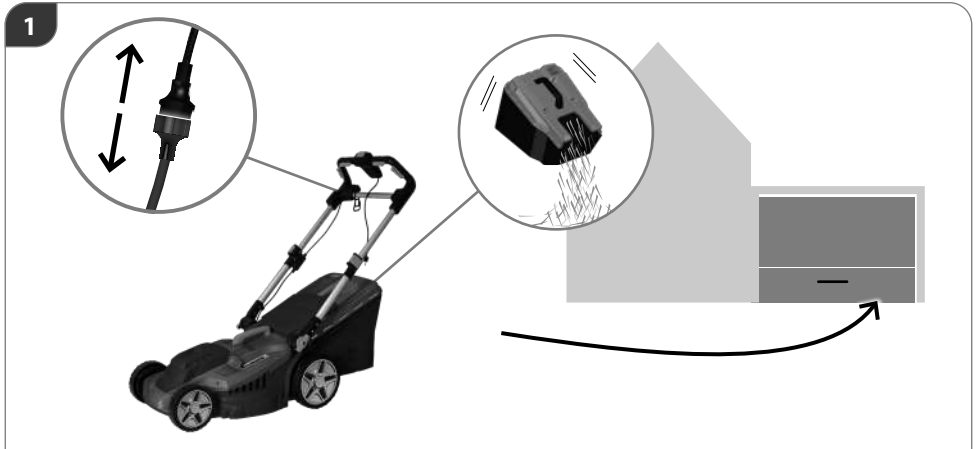

Ersatzteile und Zubehör

Falls Sie Zubehör oder Ersatzteile benötigen, wenden Sie sich bitte an unseren Service.

Spare parts and accessories

If you need accessories or spare parts, please contact our Service department.

Pièces de rechange et accessoires

Si vous avez besoin d'accessoires ou de pièces de rechange, veuillez vous adresser à notre service après-vente.

Ricambi e accessori

Se necessita accessori o pezzi di ricambio, si rivolga al nostro servizio di assistenza.

Piezas de recambio y accesorios

Si necesita accesorios o piezas de recambio, póngase en contacto con nuestro Departamento de asistencia.

Reserveonderdelen en accessoires

Heeft u accessoires of onderdelen nodig, neem dan contact op met onze servicedienst.

Części zamienne i akcesoria

Jeśli potrzebujesz akcesoriów lub części zamiennych, skontaktuj się z naszym zespołem serwisowym.

Reservdelar och tillbehör

Om du behöver tillbehör eller reservdelar, vänligen kontakta vår serviceavdelning.

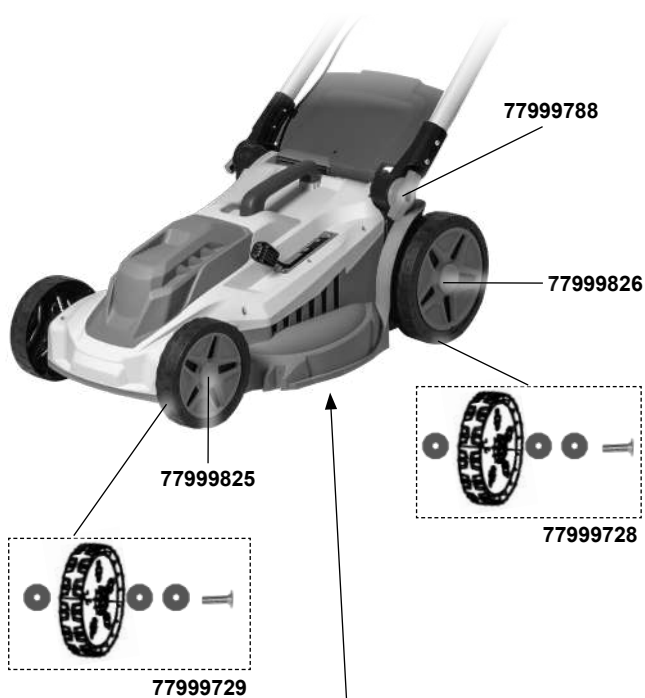

77999818



77999819



77999728

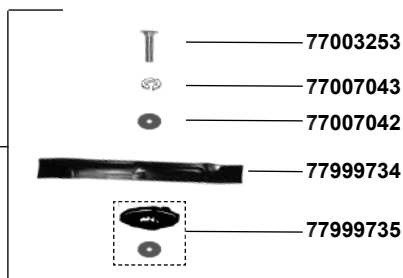
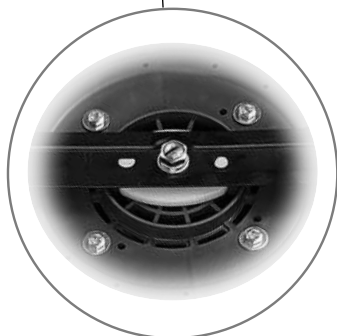

TECHNISCHE DATEN	
Elektro-Rasenmäher	IERM 2043 T
Nennspannung / Frequenz	230 V ~ 50 Hz
Nennaufnahmeleistung	2000 W
Leerlaufdrehzahl n_0	3500 min ⁻¹
Schnittbreite	430 mm
Schnitthöhe	30-75 mm, 5 Positionen
Fangsackvolumen	50 l
Schutzart (Schutz gegen allseitiges Spritzwasser)	IPX4
Schutzklasse	II
Gewicht Rasenmäher	13 kg
Geräuschangaben	
Gemessen nach ¹⁾ EN 60335; Unsicherheit K = 3 dB (A) ²⁾ 2000/14/EG & 2005/88/EG	
Schalldruckpegel $L_{pA}^{1)}$	86 dB(A)
Gemessener Schalleistungspegel	94,4 dB(A); K=1,8 dB(A)
Garantierter Schalleistungspegel $L_{WA}^{2)}$	96 dB (A)
Vibrationsangaben	
Schwingungsgesamtwerte (Vektorsumme dreier Richtungen) ermittelt entsprechend EN 60335, Unsicherheit K = 2,0 m/s ²	
Schwingungsemissionswert a_h	3,9 m/s ²

Technische Änderungen bleiben vorbehalten.

WARNUNG: Der angegebene Schwingungspegel repräsentiert die hauptsächlichen Anwendungen des Elektrowerkzeugs. Wenn allerdings das Elektrowerkzeug für andere Anwendungen, mit abweichenden Einsatzwerkzeugen oder ungenügender Wartung eingesetzt wird, kann der Schwingungspegel abweichen. Dies kann die Schwingungsbelastung über den gesamten Arbeitszeitraum deutlich erhöhen.

Der tatsächliche Schwingungsemissionswert kann sich je nach Art und Weise der Anwendung vom angegebenen Wert unterscheiden.

Der Schwingungspegel kann für den Vergleich von Elektrowerkzeugen miteinander verwendet werden.

Er eignet sich auch für eine vorläufige Einschätzung der Schwingungsbelastung.

Für eine genaue Abschätzung der Schwingungsbelastung sollten auch die Zeiten berücksichtigt werden, in denen das Gerät abgeschaltet ist oder zwar läuft, aber nicht tatsächlich im Einsatz ist. Dies kann die Schwingungsbelastung über den gesamten Arbeitszeitraum deutlich reduzieren.

Legen Sie zusätzliche Sicherheitsmaßnahmen zum Schutz der Bedienperson vor der Wirkung von Schwingungen fest wie zum Beispiel: Wartung von Elektrowerkzeug und Einsatzwerkzeugen, Warmhalten der Hände, Organisation der Arbeitsabläufe.

SYMBOLE



Warnung/Achtung!



Bitte lesen Sie die Betriebsanleitung vor Inbetriebnahme sorgfältig durch.



Betriebsanleitung lesen!
Bewahren Sie alle Sicherheitshinweise und Anweisungen für die Zukunft auf.



Schutzbrille tragen!



Gehörschutz tragen!



Sicherheitsschuhe mit Schnitenschutz, griffiger Sohle und Stahlkappe tragen!



Schutzhandschuhe tragen.

IPX4

Schutzart



Warnung vor wegschleudernden Teilen
Halten Sie andere Personen fern. Sie könnten durch weggeschleuderte Fremdkörper verletzt werden.



Vorsicht – Scharfe Messer
Finger und Füße fernhalten.
Schalten Sie das Gerät aus und ziehen Sie den Netzstecker vor Instandhaltungs-, Einstell- und Reinigungsarbeiten oder wenn das Kabel verwickelt oder beschädigt ist.
Die Messer laufen nach dem Abschalten des Motors noch nach.



Anschluss- und Verlängerungsleitungen von den Messern fernhalten.



Während des Betriebs der Maschine Hände und Füße nie in Öffnungen halten.
Warnhinweis!
Drehende Messer.



Schnittbreite



Vor Nässe schützen.
Setzen Sie das Gerät nicht dem Regen aus und benutzen Sie es nicht in nasser oder feuchter Umgebung.



VORSICHT Messer laufen nach! Warten bis alle rotierenden Teile zum Stillstand gekommen sind.

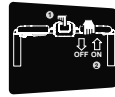

1. Entriegeln
2. Anschalten / Ausschalten (4 Schalter-Optionen)



Nennspannung / Frequenz



Nennaufnahmeleistung



Schallleistungspegel



CE Konformitätszeichen



Elektrowerkzeug der Schutzklasse II.



Schadhafte und/oder zu entsorgende elektrische oder elektronische Geräte müssen an den dafür vorgesehenen Recycling-Stellen abgegeben werden.

BESTIMMUNGSGEMÄSSE VERWENDUNG

Der Rasenmäher ist für das Schneiden mittlerer bis großer Rasenflächen im privaten Haus- und Hobbygarten bestimmt. Aufgrund körperlicher Gefährdung des Benutzers und anderer Personen darf der Rasenmäher nicht für andere Zwecke eingesetzt werden.

⚠️ WARNUNG

Verletzungsgefahr

Der Rasenmäher darf nicht eingesetzt werden zum Trimmen von Büschen, Hecken und Sträuchern, zum Schneiden und Zerkleinern von Rankgewächsen oder Rasen auf Dachpflanzungen oder in Balkonkästen. Weiterhin darf der Rasenmäher nicht als Häcksler zum Zerkleinern von Baum- und Heckenabschnitten sowie zum Einebnen von Bodenunebenheiten verwendet werden.

Dieses Gerät darf nur wie angegeben bestimmungsgemäß verwendet werden. Bei Nichtbeachtung der Bestimmungen, aus den allgemein gültigen Vorschriften sowie den Bestimmungen aus dieser Anleitung, kann der Hersteller für Schäden nicht verantwortlich gemacht werden.

Achtung! Die nationale Vorschrift kann die Verwendung der Maschine begrenzen. Es sind jeweils die im Einsatzland gültigen Vorschriften zu beachten.

Benutzen Sie das Gerät nicht in der Nähe von entzündbaren Flüssigkeiten oder Gasen. Bei Kurzschluss besteht Brand- und Explosionsgefahr.

SICHERHEITSHINWEISE

Das Gerät darf nicht von Kindern verwendet werden. Dieses Gerät kann von Personen mit verringerten physischen, sensorischen oder mentalen Fähigkeiten oder Mangel an Erfahrung und Wissen benutzt werden, wenn sie beaufsichtigt oder bezüglich des sicheren Gebrauchs des Gerätes unterwiesen wurden und die daraus resultierenden Gefahren verstehen. Kinder dürfen nicht mit dem Gerät spielen. Reinigung und Benutzer-Wartung dürfen nicht von Kindern durchgeführt werden.

Benutzen Sie das Gerät erst, nachdem Sie die Betriebsanleitung aufmerksam gelesen und verstanden haben. Machen Sie sich mit den Bedienungselementen und dem richtigen Gebrauch des Gerätes vertraut.

Beachten Sie alle in der Anleitung aufgeführten Sicherheitshinweise. Verhalten Sie sich verantwortungsvoll gegenüber anderen Personen. Denken Sie daran, dass der Maschinenführer oder der Benutzer für Unfälle mit anderen Personen oder deren Eigentum verantwortlich ist.

Lassen Sie den Rasenmäher nie von Kindern oder von Personen bedienen, die diese Anweisungen nicht kennen.

Örtliche Bestimmungen können das Mindestalter des Benutzers festlegen.

Halten Sie Kinder und andere Personen sowie Tiere während der Benutzung des Geräts fern.

Das Gerät darf nur von Personen betrieben werden, die das 16. Lebensjahr vollendet haben. Eine Ausnahme stellt die Benutzung als Jugendliche dar, wenn die Benutzung im Zuge einer Berufsausbildung zur Erreichung der Fertigkeit unter Aufsicht eines Ausbilders erfolgt.

⚠ GEFAHR

Warnung: Dieses Elektrowerkzeug erzeugt während des Betriebs ein elektromagnetisches Feld. Dieses Feld kann unter bestimmten Umständen aktive oder passive medizinische Implantate beeinträchtigen. Um die Gefahr von ernsthaften oder tödlichen Verletzungen zu verringern, empfehlen wir Personen mit medizinischen Implantaten Ihren Arzt und den Hersteller vom medizinischen Implantat zu konsultieren, bevor die Maschine bedient wird.

⚠ WARNUNG

Tragen Sie persönliche Schutzausrüstung.

- Beim Arbeiten mit der Maschine stets Schutzbrille tragen.
- Gehörschutz tragen!
- Tragen Sie feste Schuhe und lange Hosen.
- Vermeiden Sie das Tragen loser Kleidung oder Kleidung mit hängenden Schnüren oder Gürteln. Halten Sie Haare, Kleidung und Handschuhe fern von sich bewegenden Teilen, da diese von sich bewegenden Teilen erfasst werden können. Benutzen Sie das Gerät nicht, wenn Sie barfuß gehen oder offene Sandalen tragen.
- Für Eingriffe im Messerbereich Schutzhandschuhe tragen.

Überprüfen Sie sorgfältig das Gelände, auf dem die Maschine eingesetzt wird, und entfernen Sie alle Gegenstände, die erfasst und weggeschleudert werden können wie z. B. Steine, Äste, Drähte, Lebewesen etc.

Vor dem Gebrauch immer mit einer Sichtprüfung sicherstellen, dass Mähmesser, Messerschrauben und die Mäheinheit nicht stumpf, abgenutzt oder beschädigt sind. Abgenutzte oder beschädigte Messer und Schrauben ersetzen, um Rundlauf zu gewährleisten. Abgenutzte oder beschädigte Schneidmesser und Befestigungsbolzen dürfen zur Vermeidung einer Unwucht nur satzweise ausgetauscht werden.

Benutzen Sie das Gerät nicht, wenn Sie müde oder krank sind oder unter dem Einfluss von Drogen, Alkohol oder Medikamenten stehen.

Vermeiden Sie eine abnormale Körperhaltung. Sorgen Sie für einen sicheren Stand und halten Sie jederzeit das Gleichgewicht. Achtung beim Rückwärtsgehen, Stolpergefahr!

Sorgen Sie bei der Arbeit mit dem Gerät immer für ausreichende Beleuchtung bzw. gute Lichtverhältnisse. Mangelhafte Beleuchtung/ Lichtverhältnisse stellen ein hohes Sicherheitsrisiko dar.

Vermeiden Sie den Gebrauch des Geräts auf nassem Gras, soweit möglich.

Gehen Sie! Nicht rennen! Führen Sie die Maschine nur im Schrittempo.

Achten Sie auf sicheren Stand, besonders an Hängen. Mähen Sie nicht an übermäßig steilen Hängen. Seien Sie besonders vorsichtig, wenn Sie an Hängen die Fahrtrichtung wechseln.

Mähen Sie quer zum Hang, niemals auf- oder abwärts.

Seien Sie äußerst vorsichtig, wenn Sie wenden und die Maschine zu sich heranziehen.

Seien Sie besonders vorsichtig, wenn Sie die Fahrtrichtung am Hang ändern.

Mähen Sie nicht an übermäßig steilen Hängen.

Halten Sie das (die) Schneidmesser an, wenn der Rasenmäher angekippt werden muss zum Transport über andere Flächen als Gras und wenn der Rasenmäher von und zu der zu mähenden Fläche bewegt wird.

Benutzen Sie niemals den Rasenmäher mit beschädigten Schutzeinrichtungen oder Schutzgittern oder ohne angebaute Schutzeinrichtungen, z. B. Prallbleche und/oder Grasfangeinrichtungen.

Starten oder betätigen Sie den Anlassschalter mit Vorsicht, entsprechend den Herstelleranweisungen. Achten Sie auf ausreichenden Abstand der Füße zu dem (den) Schneidmesser(n).

Beim Starten oder Anlassen des Motors darf der Rasenmäher nicht gekippt werden, es sei denn, der Rasenmäher muss bei dem Vorgang angehoben werden. In diesem Fall kippen Sie ihn nur so weit, wie es unbedingt erforderlich ist, und heben Sie nur die vom Benutzer abgewandte Seite hoch.

Führen Sie niemals Hände oder Füße an oder unter sich drehende Teile. Halten Sie sich immer entfernt von der Auswurföffnung.

Heben Sie oder tragen Sie niemals einen Rasenmäher mit laufendem Motor.

⚠ WARNUNG

Verletzungsgefahr

Die rotierenden Messer können zu schweren Schnittverletzungen bzw. Abtrennen von Körperteilen führen.

- Schalten Sie den Rasenmäher immer ab, wenn er getragen, gekippt oder außerhalb von Rasenflächen bewegt wird. Warten Sie, bis alle rotierenden Teile zum Stillstand gekommen sind.
- Alle Schutzbleche und Sicherheitsvorrichtungen müssen für den Betrieb des Gerätes korrekt befestigt sein.
- Fangsack nie bei laufendem Gerät abnehmen.
- Starten Sie den Motor erst dann, wenn Ihre Füße in sicherem Abstand von den Schneidwerkzeugen sind.
- Kippen Sie die Maschine nicht beim Starten.
- Starten Sie die Maschine nicht, wenn Sie vor der Auswurföffnung stehen.
- Niemals bei laufendem Gerät unter das Gehäuse fassen. Halten Sie immer Abstand zur Auswurföffnung.
- Arbeiten/Einstellungen am Gerät nur bei abgeschaltetem Motor, gezogenem Kontaktschlüssel und stillstehendem Schneidmesser vornehmen.

⚠️ WARNUNG**Verletzungsgefahr****Herausgeschleuderte Steine oder Erde können zu Verletzungen führen.**

- Zu bearbeitende Flächen im Vorfeld nach Fremdkörpern absuchen.
- Achten Sie darauf, dass der Fangsack ordnungsgemäß eingehängt ist.
- Während der Arbeit eine Schutzbrille tragen.

Stoppen Sie das Gerät und trennen es von der Stromversorgung. Warten Sie, bis alle rotierenden Teile zum Stillstand gekommen sind und sich das Gerät abgekühlt hat:

- wann immer Sie das Gerät verlassen
- vor dem Entfernen von Blockierungen
- vor Überprüfen, Reinigen oder Arbeiten am Gerät
- nach Kontakt mit einem Fremdkörper, um das Gerät auf Beschädigungen zu überprüfen
- bevor Sie das Gerät von Materialansammlungen befreien
- bevor Sie das Gerät kippen oder transportieren

Trennen Sie die Maschine von der Energiequelle und unternehmen Sie die folgenden Schritte, bevor Sie die Maschine neu starten und betreiben:

- auf Beschädigungen hin überprüfen
 - beschädigte Teile ersetzen oder reparieren
 - auf lose Teile überprüfen und diese festziehen
- Verwenden Sie für die Arbeit mit diesem Gerät keinerlei Zusatzteile außer denjenigen, die von unserem Unternehmen empfohlen werden. Andernfalls können der Bediener oder in der Nähe befindliche Unbeteiligte ernsthafte Verletzungen erleiden, oder das Gerät kann beschädigt werden.

Trotz dem Beachten der Betriebsanleitung können auch nicht offensichtliche Restrisiken bestehen.

- Sorgen Sie dafür, dass alle Muttern, Bolzen und Schrauben fest angezogen sind und das Gerät in einem sicheren Arbeitszustand ist.
- Prüfen Sie regelmäßig die Grasfangeinrichtung auf Verschleiß oder Verlust der Funktionsfähigkeit.
- Ersetzen Sie aus Sicherheitsgründen abgenutzte oder beschädigte Teile.
- Achten Sie darauf, dass bei Maschinen mit mehreren Schneidmessern die Bewegung eines Schneidmessers zu Drehungen der übrigen Schneidmesser führen kann.
- Achten Sie beim Einstellen der Maschine darauf, dass keine Finger zwischen bewegenden Schneidmessern und feststehenden Teilen der Maschine eingeklemmt werden.
- Lassen Sie den Motor abkühlen, bevor Sie die Maschine abstellen.
- Achten Sie beim Warten der Schneidmesser darauf, dass selbst dann, wenn die Spannungsquelle abgeschaltete ist, die Schneidmesser bewegt werden können.
- Ersetzen Sie aus Sicherheitsgründen abgenutzte oder beschädigte Teile. Verwenden Sie ausschließlich Original-Ersatzteile und -Zubehör.

Lagern Sie das Gerät trocken und frostgeschützt.

Schließen Sie das Gerät an einem geeigneten Ort ein, um es vor unbefugtem Gebrauch zu schützen.

Lassen Sie den Motor abkühlen, bevor Sie das Gerät in einem geschlossenen Raum unterbringen.

⚠️ VORSICHT**Gesundheitsschäden, die aus Hand-Arm-Schwingungen resultieren, falls das Gerät über längeren Zeitraum verwendet wird oder nicht ordnungsgemäß geführt und gewartet wird.**

Vibrationsdämpfungssysteme sind kein garantierter Schutz gegen Weißfinger-Krankheit oder Karpaltunnelsyndrom. Daher ist bei regelmäßigem Dauereinsatz des Geräts der Zustand von Fingern und Handwurzel gründlich zu überwachen. Falls Symptome der obengenannten Krankheiten auftreten, sofort einen Arzt aufsuchen. Um das Risiko der „Weißfingerkrankheit“ zu verringern, halten Sie Ihre Hände während des Arbeitens warm und machen in regelmäßigen Abständen Pausen.

⚠️ VORSICHT**Gehörschädigungen
Längerer Aufenthalt in unmittelbarer Nähe des laufenden Geräts kann zu Gehörschädigungen führen.
Gehörschutz tragen!**

Eine gewisse Lärmbelastung durch dieses Gerät ist nicht vermeidbar. Verlegen Sie lärmintensive Arbeiten auf zuglassene und dafür bestimmte Zeiten. Halten Sie sich ggf. an Ruhezeiten und beschränken sie die Arbeitsdauer auf das Notwendigste. Zu ihrem persönlichen Schutz und Schutz in der Nähe befindlicher Personen ist ein geeigneter Gehörschutz zu tragen.

Angaben zur Geräuschemission gemäß Produktsicherheitsgesetz (ProdSG) bzw. EG-Maschinenrichtlinie: Der Schalldruckpegel am Arbeitsplatz kann 80 dB (A) überschreiten. In dem Fall sind Schallschutzmaßnahmen für den Bediener erforderlich (z.B. Tragen eines Gehörschutzes).

Bitte beachten Sie: Dieses Gerät darf in Wohngebieten nach der deutschen Maschinenlärmschutzverordnung vom September 2002 an Sonn- und Feiertagen sowie an Werktagen von 20:00 Uhr bis 7:00 Uhr nicht in Betrieb genommen werden. Zusätzlich gilt das Betriebsverbot zu folgenden Tageszeiten: von 7:00 Uhr bis 9:00 Uhr, von 13:00 Uhr bis 15:00 Uhr und von 17:00 bis 20:00 Uhr. Beachten Sie zusätzlich auch die landesrechtlichen Vorschriften zum Lärmschutz!

NETZANSCHLUSS

⚠ GEFAHR

Der Betrieb ist nur mit Fehlerstrom-Schutzschalter (RCD max. Fehlerstrom 30mA) zulässig.

Vor jedem Gebrauch Gerät, Anschlusskabel, Verlängerungskabel und Stecker auf Beschädigung und Alterung kontrollieren. Beschädigte Teile nur von einem Fachmann reparieren lassen.

Den Stecker des Stromkabels an einer Steckdose mit passender Form, Spannung und Frequenz anschließen, die den geltenden Vorschriften entspricht.

Halten Sie Anschluss- und Verlängerungskabel von beweglichen gefährlichen Teilen fern, um Beschädigungen zu vermeiden.

Nur ein für den Außenbereich zugelassenes, spritzwassergeschütztes Verlängerungskabel verwenden. Der Litzenschnitt des Verlängerungskabels muss bei Kabeln bis 25 m mindestens 1,5 mm², bei Kabeln über 25 m 2,5 mm² betragen.

Maschine nur ausgeschaltet an die Steckdose anschließen.

Das Gerät ist nur zur Verwendung in Anwesen vorgesehen, die eine Dauerstrombelastbarkeit des Netzes ≥ 100 A je Phase haben und von einem Verteilnetz mit einer Nennspannung 400/230V versorgt werden.

Falls nötig, halten Sie bitte Rücksprache mit Ihrem Elektrizitätsversorgungsunternehmen, dass die Dauerstrombelastbarkeit des Netzes am Anschlusspunkt für den Anschluss des Gerätes ausreicht.

⚠ WARNUNG

GEFAHR! Stromschlag! Es besteht Verletzungsgefahr durch elektrischen Strom!

Benutzen Sie das Gerät nicht, wenn Kabel oder der Stecker beschädigt oder abgenutzt sind.

Falls die Leitung während der Benutzung beschädigt wird, muss sie sofort vom Versorgungsnetz getrennt werden. Berühren Sie die Leitung nicht, bevor sie vom Netz getrennt ist.

Schließen Sie kein beschädigtes Kabel an die Stromversorgung an und berühren Sie kein beschädigtes Kabel, bevor es von der Stromversorgung getrennt wurde, da beschädigte Kabel zum Berühren aktiver Teile führen können.

WARTUNG

⚠ GEFAHR



Vor allen Einstellungs- Reinigungs- und Wartungsarbeiten Gerät ausschalten und von der Energiezufuhr trennen.

⚠ WARNUNG

Verletzungsgefahr

Die rotierenden Messer können zu schweren Schnittverletzungen bzw. Abtrennen von Körperteilen führen.

- Schalten Sie den Rasenmäher immer ab, wenn er getragen, gekippt oder außerhalb von Rasenflächen bewegt wird. Warten Sie, bis alle rotierenden Teile zum Stillstand gekommen sind.
- Alle Schutzbleche und Sicherheitsvorrichtungen müssen für den Betrieb des Gerätes korrekt befestigt sein.
- Fangsack nie bei laufendem Gerät abnehmen.
- Starten Sie den Motor erst dann, wenn Ihre Füße in sicherem Abstand von den Schneidewerkzeugen sind.
- Kippen Sie die Maschine nicht beim Starten.
- Starten Sie die Maschine nicht, wenn Sie vor der Auswurföffnung stehen.
- Niemals bei laufendem Gerät unter das Gehäuse fassen. Halten Sie immer Abstand zur Auswurföffnung.
- Arbeiten/Einstellungen am Gerät nur bei abgeschaltetem Motor, gezogenem Kontaktschlüssel und stillstehendem Schneidmesser vornehmen.

Überprüfen Sie den Auffangsack regelmäßig auf Abnutzung und Alterung.

Nach jedem Arbeitseinsatz die Maschine sorgfältig reinigen und Staub und Rückstände entfernen, die beschädigten Teile reparieren oder ersetzen.

Maschine, insbesondere Lüftungsschlitze, stets sauber halten. Gerätekörper niemals mit Wasser abspritzen!

Die Maschine und deren Komponenten nicht mit Lösemitteln, entzündlichen oder giftigen Flüssigkeiten reinigen. Zum Reinigen nur ein feuchtes Tuch benutzen.

Achten Sie darauf, dass alle Muttern, Bolzen und Schrauben fest angezogen sind, damit sich das Gerät ständig in einem sicheren Betriebszustand befindet.

Nur ein regelmäßig gewartetes und gut gepflegtes Gerät kann ein zufriedenstellendes Hilfsmittel sein. Wartungs- und Pflegemängel können zu unvorhersehbaren Unfällen und Verletzungen führen.

Reparaturen und Arbeiten, die nicht in dieser Anleitung beschrieben wurden, nur von qualifiziertem Fachpersonal durchführen lassen.

Nur Originalzubehör und Originalersatzteile verwenden. Durch den Gebrauch anderer Ersatzteile können Unfälle für den Benutzer entstehen. Für hieraus resultierende Schäden haftet der Hersteller nicht.

Falls Sie Zubehör oder Ersatzteile benötigen, wenden Sie sich bitte an unseren Service.

LAGERUNG

Lagern Sie das Gerät trocken und frostgeschützt.

Schließen Sie das Gerät an einem geeigneten Ort ein, um es vor unbefugtem Gebrauch zu schützen.

Bewahren Sie unbenutzte Elektrowerkzeuge außerhalb der Reichweite von Kindern auf.

Lassen Sie den Motor abkühlen, bevor Sie das Gerät in einem geschlossenen Raum unterbringen.

FEHLERSUCHE

Störung	Ursache	Abhilfe
Der Motor startet nicht	Netzspannung fehlt	Steckdose, Kabel, Leitung, Stecker prüfen, ggf. Reparatur durch Elektrofachmann
	Messer blockiert	Messer prüfen
	Einschaltknopf bzw. Sicherheitsbügel nicht betätigt	Beachten Sie die Anweisungen in dieser Anleitung.
Unruhiger Lauf, starke Vibration	Messer schadhaft	Messer austauschen Reparaturen und Arbeiten, die nicht in dieser Anleitung beschrieben wurden, nur von qualifiziertem Fachpersonal durchführen lassen.
	Messer lose	Messer Aufnahme kontrollieren und festziehen
Schlechte Mäh-/Fangleistung	Messer stumpf	Messer nachschärfen lassen oder austauschen
	Fangkorb verstopft	Grasfangsack leeren
	Nicht angepasste Schnitthöhe	Schnitthöhe einstellen
Gras wird nicht gesammelt	Kanal verstopft	Auswurfkanal reinigen
	Grasfangsack voll	Grasfangsack leeren
	Gras zu nass	bei trockenem Wetter mähen

ENTSORGUNG

Gilt für Modelle in Deutschland und auch für Länder mit Abfalltrennsystemen

Das Symbol des durchgestrichenen Müllimers auf einem Gerät, Verpackung, Gebrauchsanweisung oder Garantieschein besagt: **Wenn Ihr Gerät eines Tages unbrauchbar wird** oder Sie es nicht mehr benötigen, geben Sie das Gerät bitte auf keinen Fall in den Hausmüll, sondern entsorgen Sie es umweltgerecht. Helfen Sie mit, um der Umwelt bzw. der menschlichen Gesundheit nicht durch unkontrollierte Müllbeseitigung zu schaden.

Kunststoff-, Metallteile, Zubehör und Altbatterien / Akkumulatoren können hier getrennt und der Wiederverwertung zugeführt werden. Auskunft hierzu erhalten Sie auch in Ihrer Gemeinde- oder Stadtverwaltung.

Gilt nur für Modelle in Deutschland

In Deutschland sind Sie verpflichtet, das Gerät in einer Verwertungsstelle abzugeben. Altbatterien und Akkumulatoren, die nicht vom Gerät umschlossen sind, sowie Lampen, die zerstörungsfrei aus dem Altgerät entnommen werden können, sind vor der Abgabe an einer Erfassungsstelle zu trennen.

Vertreiber von Elektro- oder Elektronikgeräten, einschließlich des Lebensmitteleinzel-, Fernabsatz- und Versandhandels, sind ab einer bestimmten Verkaufs-, Lager-

bzw. Versandflächengröße gesetzlich grundsätzlich zur unentgeltlichen Rücknahme von Altgeräten verpflichtet, wenn sie bei dem Vertreiber ein neues Gerät kaufen oder es sich um ein kleines Altgerät handelt, das bestimmte Maße nicht überschreitet.

Entsorgung der Transportverpackung

Die Verpackung schützt das Gerät vor Transportschäden. Die Verpackungsmaterialien sind in der Regel nach umweltverträglichen und entsorgungstechnischen Gesichtspunkten ausgewählt und deshalb recycelbar. Das Rückführen der Verpackung in den Materialkreislauf spart Rohstoffe und verringert das Abfallaufkommen. Verpackungsteile (z.B. Folien, Styropor®) können für Kinder gefährlich sein.

Bewahren Sie Verpackungsteile außerhalb der Reichweite von Kindern auf und entsorgen Sie sie so schnell wie möglich.

Bitte löschen Sie vor Abgabe an einer Erfassungsstelle selbständig alle personenbezogenen Daten auf Ihrem Gerät.

Weitere Informationen zum Engagement von Ikra für die Umwelt (ElektroG, BattG) erhalten Sie auf www.ikra.de

TECHNICAL DATA

Electric Lawn Mower	IERM 2043 T
Rated voltage / Frequency	230 V ~ 50 Hz
Rated input power	2000 W
Idling speed n_0	3500 min ⁻¹
Cutting diameter	430 mm
Height of cut	30-75 mm, 5 position
Collection bag capacity	50 l
Type of protection (Protection against splashing water on all sides)	IPX4
Protection class	II
Weight lawn mower	13 kg
Noise details	
Measured according to ¹⁾ EN 60335; Uncertainty K = 3 dB (A) ²⁾ 2000/14/EG & 2005/88/EG	
Sound pressure level L_{pA} ¹⁾	86 dB(A)
Measured sound power level	94,4 dB(A); K = 1,8 dB(A)
Guaranteed sound power level L_{WA} ²⁾	96 dB (A)
Vibration details	
Total vibration values (triaxial vector sum) Determined properly EN 60335, Uncertainty K = 2,0 m/s ²	
Vibration emission value a_h	3,9 m/s ²

Technical changes reserved.

WARNING: The declared vibration emission level represents the main applications of the tool. However if the tool is used for different applications, with different accessories or poorly maintained, the vibration emission may differ. This may significantly increase the exposure level over the total working period.

The vibration emission level will vary because of the ways in which a power tool can be used and may increase above the level given in this information sheet.

The vibration emission level may be used to compare one tool with another.

It may be used for a preliminary assessment of exposure.

An accurate estimate of the vibratory load should also take into account the times when the tool is shut down or when it is running but not actually in use. This may significantly reduce the vibratory load over the total working period.

Identify additional safety measures to protect the operator from the effects of vibration such as: maintain the tool and the accessories, keep the hands warm, organisation of work patterns.

SYMBOLS



Warning/caution!



Please read the instructions carefully before starting the machine.

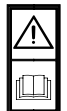

Read the Operating Instructions!
Save all warnings and instructions for future reference.



Wear eye protective goggles !



Wear ear protectors!



Wear safety cut through resistant shoes with safety sole and steel toe !



Wear protective gloves.

IPX4 Protection class



Warning against thrown-off items
Do not let other persons get near due to foreign objects being thrown off.



Caution - Sharp knives
Keep fingers and feet away.
Switch off the appliance and disconnect the mains plug before carrying out maintenance, adjustment and cleaning work or if the cable is tangled or damaged.
The blades continue to run after the motor has been switched off.



Keep the supply flexible cord away from the blades.



Warning! Do not put hands or feet under the cover of the machine when it is running
Caution!
Rotating electrical tool!



Cutting diameter



Keep dry at all times.
Do not expose the appliance to rain and do not use it in wet or moisture conditions.



CAUTION Blades run down. Wait until all rotating parts have stopped.

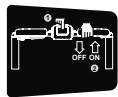

1. Unlocking
2. Switch on / Switch off (4 switch options)



Rated voltage / Frequency



Rated input



Sound power level



CE marking



II (double insulation)



Any damaged or disposed electric or electronic devices must be delivered to appropriate collection centres.

SPECIFIED CONDITIONS OF USE

The lawnmower is designed for mowing medium to large lawns in private gardens around the house or in hobby gardens. Due to the physical danger to the user and other persons, the lawn mower may not be used for other purposes.

WARNING

Risk of injury

The mower must not be used for cutting bushes, hedges and thickets, for cutting and mulching creepers or lawns on roofs or in balcony boxes. The mower must also not be used as a crusher for mulching tree cuttings and hedges or levelling any terrain roughness.

SAFETY INSTRUCTIONS

The device must not be used by children. This device can be used by persons with reduced physical, sensory or mental capabilities or a lack of experience and knowledge if they are supervised or have been instructed in the safe use of the device and understand the resulting dangers. Children are not allowed to play with the device. Cleaning and user maintenance must not be carried out by children.

Do not use this product in any other way as stated for normal use. Not observing general regulations in force and instructions from this manual does not make the manufacturer liable for damages.

Please note that permissible uses for the tool could be limited by national regulations. It is necessary to comply with the regulations applicable in the country where the truck is used.

Do not use the device near flammable liquids or gases.
Risk of fire and explosion in case of short circuit.

Read and understand the operating instructions before using the appliance. Familiarise with the control elements and how to use the appliance properly.

Abide by all the safety measures stated in the service manual. Act responsibly toward third parties. Remember that the machine operator or user is responsible for accidents involving other people or their property.

Never allow children or people unfamiliar with these instructions to use the lawn mower.

Local regulations may stipulate the minimum age of the user.

Keep children and other persons including animals in a safe distance when using the appliance.

Persons over 16 years of age can only work on the appliance. An exception includes youngsters trained in order to reach knowledge under supervision of the trainer during occupational education.

DANGER!

Warning: This power tool generates an electromagnetic field during operation. Under certain circumstances, this field may affect active or passive medical implants. To reduce the risk of serious or fatal injury, we recommend that individuals with medical implants consult your physician and the manufacturer of the medical implant before operating the machine.

WARNING

Wear personal protective equipment.

- Always wear goggles when using the machine.
- Wear ear protectors!
- Wear solid shoes and long trousers.
- Avoid wearing loose clothing or clothing with hanging strings or belts. Hair, clothing and gloves must be out of reach of moving parts as they could get caught by the rotating parts. Do not use the appliance when barefooted or in open sandals.
- Use protective gloves when handling the blades.

Carefully check the terrain where the appliance is going to be used and remove all objects that could get caught or thrown off by the appliance such as stones, branches, wires, animals, etc.

Before using, always visually inspect to see that the blades, blade bolts and cutter assembly are not blunt, worn or damaged. Replace worn or damaged blades and bolts in sets to preserve balance; Worn or damaged cutting blades and fastening bolts may only be replaced in sets to avoid imbalance.

Do not use the appliance if you are tired, ill, under influence of drugs, alcohol drinks or medicaments.

Do not overreach. Keep proper footing and balance at all times. Be careful when going backwards – risk of tripping!

Provide adequate lighting or good lighting conditions when working with the machine. Poor lighting/light conditions represent a high safety risk.

Avoid operating the equipment in wet grass, where feasible;

Walk! Never run! Only operate the machine at a walking pace.

Make sure your posture is safe, especially on slopes. Do not cut on too steep slopes. Be particularly careful when changing travelling direction on slopes.

Mow across the slope, never up or down.

Pay maximum attention when turning around and pulling the appliance to you.

Be especially careful when changing the direction of travel on a slope.

Do not mow on excessively steep slopes.

Stop the cutting blade (s) if the lawnmower needs to be tilted for transport over surfaces other than grass and if the lawnmower is being moved to and from the area to be mowed.

Never use the lawn mower with damaged protective devices or grids or without attached protective devices, e.g. B. baffles and / or grass catchers.

Start or operate the starter switch with caution according to the manufacturer's instructions. Make sure there is sufficient distance between your feet and the cutting knife (s).

The lawnmower must not be tilted when starting or starting the engine, unless the lawnmower must be raised during the process. In this case, tilt it only as far as is absolutely necessary and only lift the side away from the user.

Never put your hands or feet on or under rotating parts. Always stay away from the discharge opening.

Never lift or carry a lawn mower with the engine running.

WARNING

Risk of injury

Rotating blades may lead to serious injuries by cutting or amputating parts of the body.

- Switch the mower off whenever carrying or inclining it or when being outside a grass area. Wait until all rotating parts have stopped.
- All protection covers and safety devices must be correctly attached to operate the device.
- Never remove the collection bag when the machine is being operated.
- Do not start the engine before your feet are in a safe distance from the cutting tools.
- Do not incline the appliance when being started.
- Do not start the appliance when you are standing in front of the ejection opening.
- Never touch under the housing body when the engine is running. Keep a distance from the ejection opening at all times.
- Any works / adjusting on the machine to be only performed with the engine switched off, contact key taken out and when the mowing blade is not moving.

WARNING

Risk of injury

Thrown-off stones or soil may lead to injuries.

- Before mowing, check the area to be mowed for any undesirable objects.
- Make sure the collection bag is properly suspended.
- Wear safety goggles when working.

Stop the device and disconnect it from the power supply. Wait until all rotating parts have stopped and the appliance has cooled down:

- whenever you leave the lawnmower

- before removing blockages
- before checking, cleaning or working on the device
- after contact with a foreign object, to check the device for damage
- before freeing the device from accumulated material
- before tilting or transporting the device

Disconnect the machine from the power source and take the following steps before restarting and operating the machine:

- check for damage
- replace or repair damaged parts
- check for loose parts and tighten them

When working with this machine, do not use spare parts other than those recommended by us. Using spare parts not recommended by us can result in serious injuries to persons or damage to the machine.

Despite the observance of the operating instructions there still may be some hidden residual risks.

- Make sure that all nuts, bolts and screws are tight and that the device is in a safe working condition.
- Check the grass catcher regularly for wear or loss of functionality.
- For safety reasons, replace worn or damaged parts.
- Please note that on machines with several cutting blades, the movement of one cutting blade can lead to the other cutting blades rotating.
- When setting the machine, make sure that no fingers are trapped between moving cutting blades and stationary parts of the machine.
- Let the engine cool down before switching off the machine.
- When servicing the cutting blades, make sure that the cutting blades can be moved even when the voltage source is switched off.
- For safety reasons, replace worn or damaged parts. Use only original spare parts and accessories.

The appliance must be stored in a dry place and protected from frost.

Lock the device in a proper place to protect it from unauthorised use.

MAINS CONNECTION

DANGER!

Operation is only allowed with a safety switch against stray current (RCD max. stray current of 30mA).

Before use check machine, cable, and plug for any damages or material fatigue. Repairs should only be carried out by authorised Service Agents.

Insert the plug of the electrical cable in a socket of suitable shape, voltage and frequency complying with current regulations.

Keep the connection and extension cables away from dangerous moving parts to avoid damaging them.

Only use splash proof extension cables approved for outdoor purposes. The stranded wire cross-sectional area

Let the engine cool down, before you store the device in a closed room.

CAUTION

Damage to health arising from vibrations to hand and arms if the device is used for a long time or if the device is not guided and evaluated properly.

Vibration damping systems are no guaranteed protection against white finger disease or carpal tunnel syndrome. Therefore, it is necessary to carefully check the state of your fingers and wrist if you have regularly used the appliance for a long time. If any symptom of the diseases above appears, seek medical advice immediately. To reduce the white finger disease risk, keep your hands warm and take regular breaks during your work.

CAUTION

**Hearing damage
A longer stay in the immediate vicinity of the running unit may cause hearing damage. Wear ear protectors!**

When working with the device, a certain level of noise cannot be avoided. Noisy work should be scheduled for hours, during which it is allowed by statute or other local regulations. Adhere to any applicable rest times and limit your working time to the necessary minimum time.

For your personal protection and the protection of people nearby, suitable hearing protection must be worn.

Noise emission information in accordance with the German Product Safety Act (ProdSG) and the EC Machine Directive: the noise pressure level at the place of work can exceed 80 dB(A). In such cases the operator will require noise protection (e.g. wearing of ear protectors).

Please do also consider any local regulations concerning noise protection!

of the extension cable must be at least 1.5 mm² for cables up to 25 m and 2.5 mm² for cables above 25 m.

Only plug-in when machine is switched off.

The device is only intended for use on premises that have a continuous current carrying capacity of >=100 A per phase and are supplied from a electrical grid with a rated voltage of 400/230V.

If necessary, please consult your electricity company to ensure that the continuous current carrying capacity of the mains at the connection point is sufficient for connecting the device.

⚠ WARNING**WARNING! Electric shock! There is a risk of an injury caused by electric shock!**

Do not use the device if the cable or plug is damaged or worn.

If the cable is damaged during use, it must be disconnected from the mains supply immediately. Do not touch the cable until it has been disconnected from the mains. Do not connect a damaged cable to the power supply and do not touch a damaged cable before disconnecting it from the power supply, as damaged cables can lead to contact with active parts.

MAINTENANCE**⚠ DANGER!**

Before any adjustment, cleaning and maintenance work, switch off the device and disconnect it from the power supply.

⚠ WARNING**Risk of injury****Rotating blades may lead to serious injuries by cutting or amputating parts of the body.**

- Switch the mower off whenever carrying or inclining it or when being outside a grass area. Wait until all rotating parts have stopped.
- All protection covers and safety devices must be correctly attached to operate the device.
- Never remove the collection bag when the machine is being operated.
- Do not start the engine before your feet are in a safe distance from the cutting tools.
- Do not incline the appliance when being started.
- Do not start the appliance when you are standing in front of the ejection opening.
- Never touch under the housing body when the engine is running. Keep a distance from the ejection opening at all times.
- Any works / adjusting on the machine to be only performed with the engine switched off, contact key taken out and when the mowing blade is not moving.

Check the collection bag at regular intervals for any wear and aging.

After every work stint, clean the machine thoroughly to remove all dust and debris, and repair or replace any faulty parts.

Keep the device, in particular the air vents, clean at all times. Never spray water on the device body!

Never clean the machine and its components with solvents, flammable or toxic liquids. Use only a damp cloth making.

Keep all nuts, bolts and screws tight to be sure the equipment is in safe working condition;

Only a regularly maintained and treated appliance can serve as a satisfactory aid. Insufficient maintenance and care can lead to unforeseen accidents and injuries.

Repairs and works specified in these instructions may only be performed by qualified authorised staff.

Use only original accessories and original spare parts. Using other spare parts can result in accidents/injuries of the user. The manufacturer will not be liable for any such damage.

Please contact our service department if you need accessories or spare parts.

STORAGE

The appliance must be stored in a dry place and protected from frost.

Lock the device in a proper place to protect it from unauthorised use.

Store idle power tools out of the reach of children.

Let the engine cool down, before you store the device in a closed room.

FAILURE REMOVAL		
Failures	Cause	Removal
The motor does not start	No power supply.	Check the socket outlet, cable, line and plug, and carry out repairs by a qualified electrician if necessary
	Blades blocked	Check blades
	Main switch or safety arch is not controlled	Refer to the instructions in these operating instructions.
Unsteady running, strong vibrations	Blade is damaged	Replace the blade. Repairs and works specified in these Instructions may only be performed by qualified authorised staff.
	Blade is loose	Check and tighten the blade clamping
Poor mowing/catching performance	Blade is blunt	Have the blade sharpened or replaced
	Battery is defective	Contact customer service
	Collection bag is blocked	Empty the collection bag
	Mowing height adjustment not regulated	Adjust the mowing height
Grass is not collected	Blocked channel	Clean the ejection channel
	Full collection bag	Empty the collection bag
	Too wet grass	Cut in dry weather

DISPOSAL

If your device should become useless somewhere in the future or you do not need it any longer, do not dispose of the device together with your domestic refuse, but dispose of it in an environmentally friendly manner.

Please dispose of the device itself at an according collecting/recycling point. By doing so, plastic and metal parts can be separated and recycled. Information concerning the disposal of materials and devices are available from your local administration.

CARACTÉRISTIQUES TECHNIQUES

Tondeuses à gazon électriques	IERM 2043 T
Tension nominale / Fréquence	230 V ~ 50 Hz
Puissance nominale de réception	2000 W
Vitesse de rotation à vide n_0	3500 min ⁻¹
Largeur de coupe	430 mm
Hauteur de coupe	30-75 mm, 5 Pos.
Volume du bac de ramassage	50 l
Type de protection (Protection contre les projections d'eau de tous les côtés)	IPX4
Classe de protection	II
Poids	13 kg
Données relatives au bruit	
Mesuré selon ¹⁾ EN 60335; Incertitude K = 3 dB (A) ²⁾ 2000/14/EG & 2005/88/EG	
Niveau de pression acoustique L_{pA} ¹⁾	86 dB(A)
Niveau de puissance acoustique mesuré	94,4dB(A); K = 1,8 dB(A)
Niveau d'intensité acoustique garanti L_{WA} ²⁾	96 dB (A)
Données relatives aux vibrations	
Valeurs totales d'oscillation (Somme vectorielle des trois directions) constatées de façon correspondante EN 60335, Incertitude K = 2,0 m/s ²	
Valeur d'émission vibratoire a_h	3,9 m/s ²

Sous réserve de modifications techniques.

AVERTISSEMENT: Le niveau vibratoire indiqué représente les applications principales de l'outil électrique. Toutefois, si l'outil électrique est utilisé pour d'autres applications, avec des outils rapportés qui diffèrent ou une maintenance insuffisante, il se peut que le niveau vibratoire diverge. Cela peut augmenter nettement la sollicitation par les vibrations sur tout l'intervalle de temps du travail.

Le niveau réel des vibrations peut différer de la valeur indiquée dans ces consignes en fonction du type et du mode d'utilisation.

Le niveau des vibrations peut être utilisé pour la comparaison des appareils électriques.

Convient également pour l'examen préalable de la charge par vibrations.

Pour estimer de manière exacte la charge par vibrations pendant une certaine durée de travail, il faut également tenir compte des temps d'arrêt ou de marche à vide de l'appareil. Cela peut entraîner une réduction sensible du volume de charge par vibrations sur la durée totale de travail.

Définir les mesures de sécurité supplémentaires relatives à la protection de l'utilisateur contre les effets des vibrations, telles que: entretien technique des outils électriques et appareils, maintien de la chaleur des mains, organisation du travail.

SYMBOLES



Avertissement / attention!



Veillez lire avec soin le mode d'emploi avant la mise en service

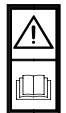

Lisez le mode d'emploi avant l'utilisation!
Conservez toutes les consignes et instructions de sécurité pour une utilisation ultérieure.



Portez des lunettes de protection!



Portez une protection auditive!



Portez des chaussures de sécurité avec protection contre les coupures, semelle antidérapante et bout en acier!



Portez des gants de protection.

IPX4 Classe de protection



Avertissement – éjection d'objets
Pour cause de risque d'éjection d'objets étrangers, éloignez toute personne du lieu de travail.



Attention - Couteaux tranchants
Tenir les doigts et les pieds à l'écart. Éteignez l'appareil et débranchez la fiche d'alimentation avant toute opération d'entretien, de réglage ou de nettoyage, ou si le câble est emmêlé ou endommagé. Les lames continuent de tourner après l'arrêt du moteur.



Éloignez le cordon d'alimentation souple des lames.



Veillez à ne pas introduire vos mains et pieds sous le couvercle de protection en cours de fonctionnement.
Attention!
Les lames de coupe continuent à tourner après déconnexion de l'appareil.



Largeur de coupe



Les protéger contre l'humidité.
N'exposez pas l'appareil à la pluie et ne l'utilisez pas dans un environnement mouillé ou humide.



ATTENTION Les lames continuent de tourner ! Attendez que toutes les parties rotatives s'arrêtent.

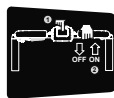

1. Déverrouiller
2. Mise en marche / Arrêt (4 options d'interrupteur)



Tension nominale / Fréquence



Puissance nominale de réception



Niveau d'intensité acoustique



Symbole CE



II (double isolation)



Déposez les appareils électriques ou électroniques défectueux et / ou destinés à liquidation au centre de ramassage correspondant.

UTILISATION CONFORME À LA DESTINATION

La tondeuse est destinée à la tonte de petites et moyennes surfaces d'herbe dans des jardins privés près des habitations ou dans des jardins de loisir. Pour des raisons de risques physiques pour l'utilisateur et d'autres personnes, il est interdit d'utiliser la tondeuse à gazon à d'autres fins.

AVERTISSEMENT

Risque de blessure

Il est interdit d'utiliser la tondeuse pour couper des arbustes, haies et buissons, pour la coupe et le mulchage de végétaux ou herbes grimpants sur des toitures ou pots de fleurs de balcon. Il est également interdit de l'utiliser comme broyeur pour le mulchage de découpes d'arbres et haies ou pour niveler des irrégularités du sol.

Ce dispositif peut être utilisé uniquement dans le but indiqué. Le fabricant décline toute responsabilité en cas de non-respect des règles en vigueur et des dispositions indiquées dans ce mode d'emploi.

Veillez noter que les prescriptions nationales peuvent restreindre l'utilisation de l'appareil. Il est nécessaire de respecter les règles en vigueur dans le pays d'utilisation du transpalette.

N'utilisez pas l'appareil à proximité des liquides ou gaz inflammables. Risque d'incendie ou d'explosion en cas de court-circuit.

INSTRUCTIONS DE SÉCURITÉ

L'appareil ne doit pas être utilisé par des enfants. Cet appareil peut être utilisé par des personnes ayant des capacités physiques, sensorielles ou mentales réduites ou un manque d'expérience et de connaissances si elles sont supervisées ou ont été formées à l'utilisation sûre de l'appareil et comprennent les dangers qui en résultent. Les enfants ne sont pas autorisés à jouer avec l'appareil. Le nettoyage et l'entretien par l'utilisateur ne doivent pas être effectués par des enfants.

Lisez attentivement ce mode d'emploi avant la première utilisation de l'appareil et assurez-vous de l'avoir bien compris. Familiarisez-vous avec les éléments de commande et l'utilisation correcte de l'appareil.

Respectez toutes les consignes de sécurité figurant dans le mode d'emploi. Comportez-vous de façon responsable vis-à-vis des autres personnes. N'oubliez pas que le conducteur de la machine ou l'utilisateur est responsable des accidents survenant à d'autres personnes ou à leurs biens.

N'autorisez jamais les enfants ou les adultes qui n'ont pas lu ces instructions d'utiliser la tondeuse à gazon.

L'âge minimal de l'utilisateur est déterminé selon les dispositions locales.

Veillez à ce que les enfants et autres personnes respectent une distance de sécurité pendant l'utilisation de l'appareil.

L'appareil peut être utilisé uniquement par des personnes de plus de 16 ans, exception faite des adolescents manipulant l'appareil dans le cadre de l'enseignement professionnel sous la surveillance du formateur.

DANGER

Avertissement: Cet outil électrique génère pendant le fonctionnement le champ magnétique. Dans certaines circonstances, ce champ peut perturber le fonctionnement des implants médicaux actifs ou passifs. Afin de réduire le risque de blessure graves ou mortelles, nous recommandons aux personnes portant un implant médical de consulter un médecin et le fabricant de l'implant médical avant l'utilisation de l'appareil.

AVERTISSEMENT

Porter un équipement de protection individuelle.

- Toujours porter des lunettes protectrices en travaillant avec la machine.
- Portez une protection auditive!
- Portez des chaussures rigides et un pantalon long.
- Évitez de porter des vêtements amples ou des vêtements avec des ficelles ou des ceintures suspendues. Éloignez les cheveux, vêtements et gants des parties mobiles, faute de quoi ils pourraient être accrochés par les pièces mobiles. N'utilisez pas l'appareil pieds nus ou en sandales !
- Pour les travaux dans la zone de la lame, porter des gants de protection

Contrôlez soigneusement le terrain sur lequel vous utiliserez l'appareil et retirez tous les objets susceptibles d'être accrochés par l'appareil et éjectés, tels que pierres, branches, fils, animaux, etc.

Avant l'utilisation, contrôlez toujours visuellement si le porte-lames, les vis des lames et l'unité de tonte ne sont pas émoussés, usés ou endommagés. Les lames de coupe et les boulons de fixation usés ou endommagés ne peuvent être remplacés que par ceux pour éviter tout déséquilibre. Remplacez les lames et vis usées ou endommagées, afin d'assurer leur équilibrage.

N'utilisez pas l'appareil si vous êtes fatigué, malade ou sous l'influence de drogues, d'alcool ou de médicaments.

Évitez les postures anormales du corps. Adoptez une posture stable et maintenez toujours l'équilibre. Attention à la marche à reculons, risque de trébuchement.

Lors du travail avec l'appareil, veillez toujours à un éclairage suffisant ou à des conditions de lumière suffisantes. Un éclairage/conditions de lumière insuffisantes représentent un grand risque.

Si possible, évitez d'utiliser l'appareil sur l'herbe mouillée. Marchez ! Ne courez pas !

Respectez une posture sûre, en particulier sur des pentes. Ne tondez pas sur des pentes trop abruptes. Soyez particulièrement prudents lorsque vous changez de direction sur des pentes.

Tondez en travers de la pente, jamais en haut ou en bas.

Soyez particulièrement prudents lorsque vous tournez ou lorsque vous tirez l'appareil vers vous.

Arrêtez la (les) lame(s) de coupe lorsque la tondeuse doit être inclinée pour être transportée sur des surfaces autres que l'herbe et lorsque la tondeuse est déplacée depuis et vers la surface à tondre.

N'utilisez jamais la tondeuse à gazon si les dispositifs de protection ou les grilles de protection sont endommagés ou si les dispositifs de protection, par exemple les déflecteurs et/ou les dispositifs de ramassage d'herbe, ne sont pas montés.

Démarrez ou actionnez l'interrupteur de démarrage avec précaution, conformément aux instructions du fabricant. Veillez à ce que vos pieds soient suffisamment éloignés de la (des) lame(s) de coupe.

Lors du démarrage ou de la mise en route du moteur, n'inclinez pas la tondeuse à gazon, sauf si l'opération nécessite de la soulever. Dans ce cas, ne l'inclinez que dans la mesure où cela est absolument nécessaire et ne soulevez que le côté opposé à l'utilisateur.

N'placez jamais les mains ou les pieds sur ou sous des pièces en rotation. Tenez-vous toujours à distance de l'ouverture d'éjection.

Ne soulevez ou ne portez jamais une tondeuse à gazon dont le moteur est en marche.

AVERTISSEMENT

Risque de blessure

Les lames rotatives peuvent provoquer des blessures graves par coupure ou amputer des parties du corps.

- Arrêtez toujours la tondeuse lorsque vous la transportez, l'inclinez ou lorsque vous vous déplacez hors surfaces herbeuses. Attendez que toutes les pièces rotatives s'arrêtent.
- Tous les tôles de protection et dispositifs de sécurité doivent être correctement fixés lors de la mise en service de l'appareil.
- Ne retirez jamais le sac de ramassage lorsque l'appareil est en marche.
- Démarrez le moteur uniquement lorsque vos pieds se trouvent à une distance de sécurité des outils de coupe.
- N'inclinez pas l'appareil lors de la mise en marche.
- Ne démarrez pas l'appareil si vous vous trouvez devant la goulotte d'éjection.
- Ne mettez jamais les mains sous le corps du boîtier lorsque l'appareil est en marche. Respectez une distance de sécurité de la goulotte d'éjection.
- Avant d'intervenir sur l'appareil ou de procéder au réglage, arrêtez le moteur, retirez la clé de contact et attendez que la lame soit arrêtée.

AVERTISSEMENT**Risque de blessure****Les pierres ou terre éjectées peuvent provoquer des blessures.**

- Avant de commencer à tondre, contrôlez si aucun objet étranger ne se trouve sur la surface à tondre.
- Veillez à ce que le sac de ramassage soit bien accroché.
- Portez des lunettes de protection lors du travail.

Arrêtez l'appareil et débranchez-le de l'alimentation électrique. Attendez que toutes les pièces en rotation se soient arrêtées et que l'appareil ait refroidi.

- chaque fois que vous quittez l'appareil
- avant de retirer les blocages
- avant de vérifier, de nettoyer ou d'intervenir sur l'appareil
- après un contact avec un corps étranger, pour vérifier que l'appareil n'est pas endommagé
- avant de débarrasser l'appareil des accumulations de matériaux
- avant d'incliner ou de transporter l'appareil

Débranchez la machine de la source d'énergie et procédez comme suit avant de redémarrer et d'utiliser la machine:

- vérifier l'absence de dommages
- remplacer ou réparer les pièces endommagées
- vérifier s'il y a des pièces détachées et les serrer

N'utilisez pas d'accessoires autres que ceux recommandés par notre société pour travailler avec cet appareil. Dans le cas contraire, l'utilisateur ou les personnes se trouvant à proximité risquent de subir de graves blessures ou l'appareil peut être endommagé.

Malgré le respect du mode d'emploi, des risques résiduels non évidents peuvent exister.

- Veillez à ce que tous les écrous, boulons et vis soient bien serrés et que l'appareil soit en état de fonctionner en toute sécurité.
- Vérifiez régulièrement que le bac à herbe n'est pas usé ou ne perd pas son efficacité.
- Pour des raisons de sécurité, remplacez les pièces usées ou endommagées.
- Attention, sur les machines équipées de plusieurs lames de coupe, le mouvement d'une lame de coupe peut entraîner la rotation des autres lames de coupe.
- Lors du réglage de la machine, veillez à ne pas vous coincer les doigts entre les lames de coupe en mouvement et les parties fixes de la machine.
- Laissez le moteur refroidir avant d'arrêter la machine.
- Lors de l'entretien des lames de coupe, veillez à ce que les lames puissent être déplacées même lorsque la source de tension est coupée.

h) Pour des raisons de sécurité, remplacez les pièces usées ou endommagées. Utilisez uniquement des pièces de rechange et des accessoires d'origine.

Conservez l'appareil au sec et à l'abri du gel.

Enfermez l'appareil dans un endroit approprié afin de le protéger contre toute utilisation non autorisée.

Laissez le moteur refroidir avant de ranger l'appareil dans un endroit fermé.

ATTENTION**Atteinte à la santé résultant des vibrations des mains et bras en cas d'utilisation prolongée de l'appareil ou lorsque l'appareil n'est pas correctement dirigé et évalué.**

Les systèmes d'amortissement des vibrations ne garantissent pas la protection contre la maladie de Raynaud ou le syndrome du canal carpien. Par conséquent, en cas d'utilisation régulière de l'appareil, il est nécessaire de surveiller attentivement l'état des doigts et des poignets. En cas d'apparition des signes des maladies citées ci-dessus, consultez immédiatement un médecin. Afin de réduire le risque de la maladie de Raynaud, maintenez vos mains au chaud et faites des pauses régulières.

ATTENTION**Endommagement de l'audition. Un séjour prolongé à proximité immédiate de l'appareil en service peut endommager l'audition. Portez une protection auditive!**

Les nuisances sonores causées par cet appareil sont inévitables. Effectuez les travaux très bruyants aux horaires autorisés et destinés à cet effet. Observez, le cas échéant, des périodes de pause et limitez la durée du travail au strict nécessaire. Pour votre protection personnelle et celle des personnes se trouvant à proximité, une protection auditive adéquate est requise.

Les indications relatives aux émissions sonores de bruit sont conformes à la loi sur la sécurité de produit (ProdSG), voire à la Directive Machines de l'Union Européenne: le niveau de pression acoustique au lieu de travail peut dépasser 80 dB (A). Dans ce cas il convient de prévoir des mesures de protection acoustique pour l'opérateur (par ex. port de protège-oreilles).

Protection contre le bruit! Avant la mise en marche, informez-vous des prescriptions locales.

BRANCHEMENT SUR SECTEUR

⚠ DANGER

Le fonctionnement est autorisé uniquement avec un disjoncteur différentiel (RCD courant de défaut maximal 30mA).

Avant utilisation, vérifiez que la machine, le cordon d'alimentation, la rallonge et la prise ne sont pas endommagés ou usés. Ne faire réparer les éléments endommagés que par un spécialiste.

Brancher la fiche du câble électrique dans une prise compatible en termes de forme, de tension et de fréquence, conformément aux normes en vigueur.

Gardez les câbles de connexion et les rallonges à l'écart des pièces dangereuses en mouvement pour éviter qu'ils ne soient endommagés.

N'utiliser qu'un câble de rallonge protégé contre les projections d'eau et homologué pour les applications extérieures. La section du câble de rallonge doit être d'au moins 1,5 mm² pour les câbles jusqu'à 25 m et de 2,5 mm² pour les câbles de plus de 25 m.

Ne raccordez la machine au réseau que si l'interrupteur est en position arrêté.

L'appareil est uniquement destiné à une utilisation dans des propriétés avec une capacité de charge en courant permanent du réseau > = 100 A par phase et alimentées par un réseau de distribution avec une tension nominale de 400 / 230V.

Si nécessaire, adressez-vous à votre compagnie d'électricité pour vous assurer que la capacité de charge en courant permanent du réseau au point de connexion est suffisante pour connecter l'appareil.

⚠ AVERTISSEMENT

ATTENTION ! Électrocution! Il existe un risque d'électrocution!

N'utilisez pas l'appareil si le câble ou la fiche sont endommagés ou usés.

Si le câble est endommagé pendant l'utilisation, le débrancher immédiatement. Ne touchez pas le câble avant de l'avoir débranché.

Ne reliez pas un câble endommagé à l'alimentation électrique et ne touchez pas un câble endommagé avant qu'il ne soit débranché, les câbles endommagés peuvent provoquer un contact avec des pièces sous tension.

ENTRETIEN

⚠ DANGER



Avant de procéder à tous travaux de réglage, nettoyage ou maintenance, éteignez l'appareil et débranchez-le.

⚠ AVERTISSEMENT

Risque de blessure

Les lames rotatives peuvent provoquer des blessures graves par coupure ou amputer des parties du corps.

- Arrêtez toujours la tondeuse lorsque vous la transportez, l'inclinez ou lorsque vous vous déplacez hors surfaces herbeuses. Attendez que toutes les pièces rotatives s'arrêtent.
- Tous les tôles de protection et dispositifs de sécurité doivent être correctement fixés lors de la mise en service de l'appareil.
- Ne retirez jamais le sac de ramassage lorsque l'appareil est en marche.
- Démarrez le moteur uniquement lorsque vos pieds se trouvent à une distance de sécurité des outils de coupe.
- N'inclinez pas l'appareil lors de la mise en marche.
- Ne démarrez pas l'appareil si vous vous trouvez devant la goulotte d'éjection.
- Ne mettez jamais les mains sous le corps du boîtier lorsque l'appareil est en marche. Respectez une distance de sécurité de la goulotte d'éjection.
- Avant d'intervenir sur l'appareil ou de procéder au réglage, arrêtez le moteur, retirez la clé de contact et attendez que la lame soit arrêtée.

Contrôlez régulièrement l'usure et le vieillissement du bac de ramassage.

Après chaque intervention, nettoyer soigneusement la machine et éliminer la saleté et les déchets, réparer ou remplacer les pièces endommagées.

Maintenez la machine et en particulier les orifices d'aération propres. Ne pulvérisez jamais d'eau sur l'appareil !

Ne nettoyez pas l'appareil et ses composants à l'aide de solvants et de liquides inflammables ou toxiques. Utilisez uniquement un chiffon humide, en veillant d'abord à ce que la fiche soit débranchée de la prise électrique.

Veillez à ce que tous les écrous, boulons et vis soient bien serrés pour vous assurer que le matériel est en bonne condition de fonctionnement;

Seul un appareil régulièrement entretenu et réparé peut donner satisfaction. Un entretien insuffisant peut engendrer des accidents et des blessures.

Les réparations et travaux non décrits dans ce mode d'emploi doivent être effectués uniquement par un personnel qualifié agréé.

Utilisez uniquement des accessoires et des pièces de rechange d'origine. L'utilisation d'autres pièces détachées peut engendrer des accidents/blessures de l'utilisateur. Dans ce cas, le fabricant décline toute responsabilité.

Si vous avez besoin d'accessoires ou de pièces de rechange, veuillez vous adresser à notre service après-vente.

ENTREPOSAGE

L'appareil doit être – stockés dans un endroit sec et protégé du gel.

Enfermez l'appareil dans un endroit approprié afin d'éviter toute utilisation non autorisée.

Rangez les appareils non utilisés hors de portée des enfants.

RÉSOLUTION D'UNE PANNE

Panne	Cause	Suppression
Le moteur ne démarre pas	Manque de tension	Vérifier la prise, le câble, la ligne, la fiche, éventuellement faire réparer par un électricien
	Lame bloqué	Vérifier le Lame
	L'interrupteur principal ou l'arc de sécurité n'est pas actionné.	Veillez observer les conseils du ou il démarre, mais s'arrête
Marche irrégulière, fortes vibrations	Lame endommagée	Remplacez la lame. Confier les réparations et les travaux non décrits dans ce manuel uniquement à un personnel qualifié.
	Lame desserrée	Contrôlez la fixation de la lame et serrez-la
Mauvaise puissance de tonte/de saisie	Lame émoussée	Faites affûter ou remplacer la lame
	Sac de ramassage bouché	Videz le sac de ramassage
	Hauteur de coupe non réglée	Réglez la hauteur de coupe
L'herbe n'est pas ramassée.	Goulotte bouchée.	Nettoyez la goulotte d'éjection.
	Bac de ramassage rempli.	Videz le sac de ramassage
	Herbe trop mouillée.	Tondez lorsque le temps est sec.

ÉLIMINATION

Au cas où votre appareil devenait un jour inutilisable ou si vous n'en aviez plus l'usage, ne jetez en aucun cas l'appareil avec les déchets ménagers, mais veillez à un recyclage conforme aux principes écologiques.

Allez déposer l'appareil dans un centre de recyclage. Les éléments en matière synthétique et en métal seront séparés et réutilisés. Votre commune ou l'administration urbaine vous fourniront tous les renseignements à ce sujet.

DATI TECNICI

Tosaerba elettrico	IERM 2043 T
Tensione nominale / Frequenza	230 V ~ 50 Hz
Potenza assorbita nominale	2000 W
Numero di giri al minimo n_0	3500 min ⁻¹
Larghezza di taglio	430 mm
Altezza taglio	30-75 mm, 5 Posizioni
Volume del cesto di raccolta	50 l
Tipo di protezione (Protection contre les projections d'eau de tous les côtés)	IPX4
Classe di protezione	II
Peso Tagliaer	13 kg
Dati di rumorosità	
Misurato conf. ¹⁾ EN 60335; Incertezza della misura K = 3 dB (A) ²⁾ 2000/14/EG & 2005/88/EG	
Livello di rumorosità L_{pA} ¹⁾	86 dB(A)
Livello di potenza sonora misurato	94,4 dB(A); K = 1,8 dB(A)
Livello di potenza sonora garantito L_{WA} ²⁾	96 dB (A)
Dati della vibrazione	
Dati totali della vibrazione (Somma vettoriale di tre direzioni) accertato rispettivamente EN 60335, Incertezza della misura K = 2,0 m/s ²	
Valore di emissione dell'oscillazione a_h	≤ 3,9 m/s ²

La casa produttrice si riserva il diritto di apportare modifiche tecniche.

AVVERTENZA: Il livello di vibrazioni indicato rappresenta le applicazioni principali dell'attrezzo elettrico. Se viceversa si utilizza l'attrezzo elettrico per altri scopi, con accessori differenti o con una manutenzione insufficiente, il livello di vibrazioni può risultare diverso. E questo può aumentare decisamente la sollecitazione da vibrazioni lungo l'intero periodo di lavorazione.

Il livello reale delle vibrazioni, in dipendenza al tipo e modo dell'uso della lista, può essere diverso dal valore indicato nelle presenti istruzioni.

E' possibile utilizzare il livello delle vibrazioni per il confronto reciproco degli apparecchi elettrici.

E' adatto anche alla pre-valutazione del carico dalle vibrazioni

Per una valutazione precisa della sollecitazione da vibrazioni si deve tenere conto anche dei tempi in cui l'utensile è spento oppure è acceso senza però essere utilizzato. Questo può ridurre sensibilmente la sollecitazione da vibrazioni per l'intero periodo di tempo operativo.

Adottare misure di sicurezza supplementari per proteggere l'utilizzatore dall'effetto delle vibrazioni, come ad esempio: manutenzione dell'utensile elettrico e degli accessori, tenere le mani calde, organizzazione dello svolgimento del lavoro.

SIMBOLI



Attenzione!



Prima della messa in funzione, leggere attentamente le istruzioni per l'uso.

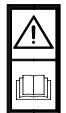

Leggere le istruzioni per l'uso!

Conservare tutte le informazioni e le istruzioni di sicurezza per riferimento futuro.



Indossare gli occhiali di sicurezza!



Indossate le protezioni per l'udito!



Indossate scarpe di sicurezza con protezione antitaglio, soles antiscivolo e punte d'acciaio!



Indossare guanti protettivi.

IPX4

Classe di protezione



Avviso di parti espulse

Tenere lontane le altre persone. Potrebbero essere ferite da oggetti estranei lanciati fuori.

Attenzione - Coltelli affilati

Tenere lontano dita e piedi.

Spegnerne l'apparecchio e staccare la spina prima di effettuare interventi di manutenzione, regolazione e pulizia o se il cavo è aggrovigliato o danneggiato.

Le lame continuano a funzionare anche dopo lo spegnimento del motore.



Tenere i cavi di collegamento e di prolunga lontani dalle lame.



Non inserire mai le mani o i piedi nelle aperture quando la macchina è in funzione.

Avviso di pericolo!
Lame rotanti.



Larghezza di taglio



Proteggere dall'umidità.
Non esporre il dispositivo alla pioggia e non utilizzarlo in un ambiente umido o bagnato.



ATTENZIONE I coltelli sono in funzione! Attendere che tutte le parti rotanti si siano fermate.

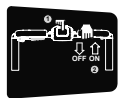

1. Sblocco
2. Accensione / Spegnimento
(4 opzioni di commutazione)



Tensione nominale / frequenza



Potenza nominale in ingresso



Livello di potenza sonora



Marchio di conformità CE



Utensile elettrico di classe di protezione II.



I dispositivi elettrici o elettronici difettosi e/o da smaltire devono essere consegnati presso gli appositi centri di riciclaggio.

USO IN CONFORMITÀ ALLA DESTINAZIONE

Il tosaerba a batteria è destinato al taglio di prati di medie e grandi dimensioni in giardini privati o per hobby. Per i motivi di minacciamento fisico dell'utente e delle altre persone, il tagliaerba non deve essere utilizzato per i diversi scopi.

⚠ AVVERTENZA

Pericolo di lesioni!

Il tagliaerba non deve essere utilizzato per taglio dei cespugli, delle siepi e fratte, per taglio e pacciamatura delle piante rampicanti oppure dei campi erbosi sui tetti, oppure nei recipienti da balcone. Il tagliaerba, tra l'altro, non deve essere utilizzato come un frantoio per la pacciamatura degli sciaveri degli alberi né delle siepi, né per spianare il terreno.

Questo impianto può essere utilizzato solo per lo scopo indicato. All'inadempimento delle istituzioni delle direttive generalmente valide e delle istituzioni nel presente Manuale il costruttore non assume alcuna responsabilità dei danni.

Fare attenzione alle limitazioni imposte dalle disposizioni locali nell'impiego dello strumento. È necessario osservare le norme applicabili nel paese nel quale il transpallet viene utilizzato.

Non utilizzare l'impianto vicino a liquidi o gas infiammabili. Al cortocircuito c'è il pericolo d'incendio e d'esplosione.

NORME DI SICUREZZA

Il dispositivo non deve essere utilizzato dai bambini. Questo dispositivo può essere utilizzato da persone con ridotte capacità fisiche, sensoriali o mentali o con mancanza di esperienza e conoscenza se sono supervisionati o sono stati istruiti sull'uso sicuro del dispositivo e comprendono i pericoli che ne derivano. I bambini non possono giocare con il dispositivo. La pulizia e la manutenzione dell'utente non devono essere eseguite da bambini.

Usare l'apparecchio solo dopo aver letto con attenzione e capito le istruzioni per l'uso. Ricordare che l'operatore o l'utente della macchina è responsabile di incidenti che coinvolgono altre persone o le loro proprietà.

Rispettare tutte le istruzioni di sicurezza riportate nel Manuale. Comportarsi con cura verso le altre persone. L'operatore è responsabile verso i terzi degli incidenti oppure pericoli.

Non permettere mai a bambini o a persone che non conoscano bene le presenti istruzioni di utilizzare il tosaerba.

Le prescrizioni locali possono determinare l'età minima dell'Utente.

Durante l'uso dell'apparecchio tenere i bambini, le altre persone e gli animali in distanza sicura.

Possono lavorare con l'apparecchio solo le persone che hanno raggiunto 16 anni. L'eccezione rappresenta lo sfruttamento dei minorenni per lo scopo dell'addestramento professionale per raggiungere la pratica sotto controllo dell'istruttore.

▲ PERICOLO

Avvertimento: Questo utensile elettrico genera, durante il suo funzionamento, il campo elettromagnetico. Tale campo può, sotto certe condizioni, disturbare la funzione degli impianti medici attivi o passivi. Al fine di ridurre il rischio di lesioni gravi o mortali si consiglia alle persone aventi tali impianti medici di consultare il problema con il medico e il produttore dell'impianto prima di usare l'apparecchio.

▲ AVVERTENZA

Indossare abbigliamento di protezione.

- Durante l'uso dell'apparecchio utilizzare sempre gli occhiali di protezione.
- Utilizzare le protezioni dell'udito!
- Indossare la calzatura rigida e pantaloni lunghi.
- Evita di indossare abiti larghi o abiti con lacci o cinture appesi. I cappelli, vestiti e guanti devono trovarsi fuori dalla portata delle parti mobili, in quanto potrebbero essere intrappolati dalle parti in movimento. Non utilizzate l'apparecchio se avete piedi nudi o sandali aperti.
- Per interventi nella zona della lama indossare i guanti protettivi

Controllare con cura il terreno su cui si vuole utilizzare l'apparecchio rimuovendo tutti gli oggetti che potrebbero essere presi o lanciati dall'apparecchio, ad es. sassi, rami, fili metallici, creature vive, ecc.

Prima dell'utilizzo verificare sempre visualmente che la lama tagliente, le viti delle lame e l'unità di taglio siano affilate, non siano usurate o danneggiate. Sostituire le lame e le viti usurate o danneggiate per mantenere l'equilibratura. Le lame di taglio e i bulloni di fissaggio usurati o danneggiati possono essere sostituiti solo in set per evitare squilibri.

Non utilizzare l'apparecchio essendo stanchi, malati, sotto l'effetto delle droghe, alcol oppure medicinali.

Evitare una posizione anomala del corpo. Mettersi in posizione sicura e mantenere l'equilibrio in ogni situazione. Attenti mentre si cammina all'indietro, rischio di inciampare!

Durante il lavoro con l'apparecchio assicurare sempre l'illuminazione sufficiente, rispett. buone condizioni di visibilità. L'illuminazione insufficiente/condizioni di visibilità scarse rappresentano un grande rischio in sicurezza.

Se possibile evitare di utilizzare l'apparecchio sull'erba bagnata.

Camminare! Non correre! Utilizzare la macchina solo a passo d'uomo.

Attendarsi alla posizione sicura, soprattutto sulle pendenze. Non tagliare sulle pendenze troppo forti. Particolare attenzione porre cambiando il senso della marcia sulla pendenza.

Falciare lungo il pendio, mai in salita o in discesa.

Porre la massima attenzione nel momento di viraggio e tiro della macchina verso se stesso.

Prestare particolare attenzione nei cambi di direzione sui pendii.

Non tagliare su pendii troppo ripidi.

Fermare le lame di taglio se il tosaerba deve essere inclinato per il trasporto su superfici diverse dall'erba e quando si sposta il tosaerba da e verso l'area da tagliare.

Non utilizzare mai il tosaerba con protezioni o griglie di protezione danneggiate o senza dispositivi di protezione applicati, ad esempio piastre deflettrici e/o raccogliherba.

Avviare o azionare l'interruttore di avviamento con cautela, secondo le istruzioni del produttore. Assicurarsi che i piedi siano a una distanza sufficiente dalle lame di taglio.

Il tosaerba non deve essere inclinato durante l'avviamento o la messa in moto del motore, a meno che non sia necessario sollevare il tosaerba durante il processo. In questo caso, inclinarlo solo fino allo stretto necessario e sollevare solo il lato rivolto verso l'utente.

Non mettere mai le mani o i piedi sopra o sotto le parti rotanti. Tenersi sempre lontani dall'apertura di scarico.

Non sollevare o trasportare mai un tosaerba con il motore acceso.

▲ AVVERTENZA

Pericolo di lesioni!

Le lame in rotazione possono provocare le gravi ferite con taglio, rispett. amputazione delle parti del corpo.

- Spegnerne sempre il tagliaerba volendo trasferirlo, rovesciandolo oppure muovendolo oltre i campi erbosi. Attendere finché si fermano tutte le parti mobili.
- Tutte le lamiere di protezione ed i dispositivi di sicurezza debbono essere debitamente montati e fissati per l'uso dell'attrezzo.
- Mai smontare il sacco da raccolta con apparecchio in moto.
- Avviare il motore solo quando i Vostri piedi sono in distanza sicura dagli utensili taglienti.
- Non inclinare la macchina nel momento d'accensione.
- Non avviare la macchina quando state davanti al foro di scarico.
- Mai mettere le mani sotto il corpo dell'apparecchio, se in moto. Mantenere sempre la distanza dal foro di scarico.
- I lavori / regolazioni sull'apparecchio eseguire solo con il motore spento, la chiave di contatto estratta e lama tagliente ferma.

⚠ AVVERTENZA**Pericolo di lesioni!****Le pietre o la terra lanciati possono provocare gli infortuni.**

- Prima di tagliare, controllare che sulla superficie non si trovano i corpi estranei.
- Attendersi a che il sacco da raccolta sia correttamente agganciato.
- Durante lavoro utilizzare gli occhiali di protezione.

Spegnerne l'apparecchio e staccare la spina della corrente
Attendere finché si fermano tutte le parti mobili e l'apparecchio si raffredda.

- sempre quando si abbandona l'apparecchio
- prima della rimozione dei blocchi
- prima del controllo, della pulizia e di effettuare lavori sull'apparecchio
- dopo essere entrato in contatto con un corpo estraneo, per controllare che l'apparecchio non abbia riportato danni
- prima di rimuovere i depositi di materiale dal dispositivo
- prima di inclinare o trasportare il dispositivo

Staccare la macchina dalla fonte di energia ed eseguire i seguenti passaggi prima di riavviare e utilizzare la macchina:

- verificare la presenza di eventuali danni
- sostituire o riparare i componenti danneggiati
- controllare i componenti allentati e serrarli

Non utilizzare per il lavoro con questo apparecchio parti aggiuntive di nessun genere, tranne quelle raccomandate dalla nostra azienda. In caso contrario, l'operatore o persone estranee che si trovano nelle vicinanze possono essere gravemente ferite, oppure l'apparecchio subire danni.

Nonostante l'osservazione del manuale operativo, possono esistere anche rischi residuali nascosti.

- Assicurarsi che tutti i dadi, i bulloni e le viti siano serrati e che il dispositivo sia in condizioni di lavoro sicure.
- Controllare regolarmente il sacco di raccolta per verificare che non sia usurato o perso.
- Per motivi di sicurezza, sostituire le parti usurate o danneggiate.
- Si prega di notare che su macchine con più coltelli da taglio, il movimento di un coltello da taglio può provocare la rotazione degli altri coltelli da taglio.
- Quando si posiziona la macchina, assicurarsi che le dita non siano intrappolate tra le lame di taglio in movimento e le parti fisse della macchina.
- Lasciare raffreddare il motore prima di spegnere la macchina.

g) Durante la manutenzione delle lame di taglio, assicurarsi che le lame di taglio possano essere spostate anche quando la fonte di tensione è spenta.

h) Per motivi di sicurezza, sostituire le parti usurate o danneggiate. Utilizzare solo ricambi e accessori originali.

Conservare l'apparecchio in un luogo asciutto e protetto dal gelo.

Chiudere l'apparecchio in un luogo adatto per proteggerlo dall'uso non autorizzato.

Lasciare raffreddare il motore prima di riporre l'apparecchio in un locale chiuso.

⚠ ATTENZIONE**Danno alla salute in seguito di vibrazioni delle mani e delle braccia, se l'apparecchio è usato per un periodo prolungato, o se non è tenuto e valutato regolarmente.**

I sistemi di riduzione delle vibrazioni non sono alcuna protezione garantita contro la malattia bianca delle dita o sindrome di tunnel carpale. Perciò occorre, in caso di uso prolungato e regolare dell'apparecchio, controllare attentamente lo stato delle dita e del polso. Se dovessero manifestarsi i sintomi delle malattie citate, consultare immediatamente il medico. Per ridurre il rischio di „malattia bianca delle dita“, durante il lavoro mantenere le dita calde e fare pause regolari.

⚠ ATTENZIONE**Danni all'udito****Un soggiorno prolungato nelle vicinanze immediate della macchina in corso può provocare danni all'udito. Utilizzare le protezioni dell'udito!**

Un certo inquinamento acustico è inevitabile durante l'impiego di questo attrezzo. Concentrare i lavori particolarmente rumorosi negli orari consentiti e previsti per tali attività. Rispettare eventuali orari di riposo e limitare la durata del lavoro allo stretto necessario. Per la protezione personale dell'operatore e delle persone eventualmente presenti nelle vicinanze si raccomanda l'impiego di un'adeguata protezione dell'udito.

Indicazioni sull'emissione di rumori in base alla legge tedesca sulla sicurezza delle prodotti (ProdSG) e/o alla Direttiva Macchine: se il livello di pressione acustica determinato nel posto di lavoro supera gli 80 dB(A). In un simile caso, bisogna prevedere per l'utente delle misure di isolamento acustico (per esempio il portare un dispositivo di protezione sonora).

Inquinamento acustico! Prima dell'impiego prendere conoscenza delle norme regionali.

COLLEGAMENTO ALLA RETE

⚠ PERICOLO

L'esercizio è ammesso solo con l'interruttore di sicurezza alla corrente falsa (RCD max. corrente falsa 30 mA).

Prima di ogni utilizzo controllare che il cavo di alimentazione, eventuali prolunghe e la spina siano integre e senza danni. Eventualmente parti danneggiate devono essere controllate e riparate da un tecnico.

Inserire la spina del cavo elettrico in una presa idonea per forma, tensione frequenza e conforme alle normative vigenti.

Tenere i cavi di collegamento e le prolunghe lontano dalle parti pericolose in movimento per evitare eventuali danneggiamenti.

Utilizzare solo prolunghe protette contro gli spruzzi d'acqua e adatte per l'uso all'aperto. La sezione trasversale della prolunga deve essere di almeno 1,5 mm² per i cavi fino a 25 m e di almeno 2,5 mm² per i cavi con una lunghezza superiore a 25 m.

Inserire la spina solo con interruttore su posizione „OFF“.

Il dispositivo è destinato esclusivamente all'utilizzo in spazi che hanno una capacità di corrente permanente della rete ≥ 100 A per fase e che sono alimentati da una rete di distribuzione con una tensione nominale di 400/230 V.

Se necessario, contattare una società di fornitura di energia elettrica per assicurarsi che la capacità di corrente permanente della rete nel punto di connessione sia sufficiente per connettere il dispositivo.

⚠ AVVERTENZA

ATTENZIONE! La scossa elettrica! Esiste il rischio dell'infortunio dalla scossa elettrica!

Non utilizzare il dispositivo se il cavo o la presa sono danneggiati o usurati.

Se il cavo si danneggia durante l'utilizzo, staccarlo immediatamente dalla rete elettrica. Non toccare il cavo prima di averlo disinserito.

Non collegare un cavo danneggiato alla rete elettrica e non toccarlo prima di averlo staccato dalla rete elettrica, i cavi danneggiati possono provocare un contatto con le parti sotto tensione.

MANUTENZIONE

⚠ PERICOLO



Prima di eseguire qualsiasi lavoro di installazione, pulizia e manutenzione, spegnere il dispositivo e staccarlo dall'alimentazione elettrica.

⚠ AVVERTENZA

Rischio di lesioni

Le lame rotanti possono provocare gravi tagli o recidere parti del corpo.

- Spegnerne sempre il tosaerba quando viene trasportato, inclinato o spostato al di fuori delle aree verdi. Attendere che tutte le parti rotanti si siano fermate.
- Per il funzionamento dell'apparecchio, tutte le piastre di protezione e i dispositivi di sicurezza devono essere fissati correttamente.
- Non rimuovere mai il sacco di raccolta mentre l'apparecchio è in funzione.
- Avviare il motore solo quando i piedi sono a distanza di sicurezza dagli utensili di taglio.
- Non inclinare la macchina quando la si avvia.
- Non avviare la macchina se ci si trova davanti all'apertura di scarico.
- Non toccare mai l'involucro quando l'apparecchio è in funzione. Tenersi sempre a distanza dall'apertura di espulsione.
- Eseguire interventi/regolazioni sull'apparecchio solo a motore spento, con la chiave di contatto rimossa e con la lama di taglio ferma.

Controllare periodicamente il cesto da raccolta, se non usurato e invecchiato.

Dopo ogni intervento, pulire attentamente la macchina e rimuovere polvere e residui, riparare o sostituire i pezzi danneggiati.

Mantenere la macchina pulita, soprattutto aperture di ventilazione. Mai spruzzare l'acqua sul corpo della macchina!

Non pulire la macchina e i suoi componenti con solventi, liquidi infiammabili o tossici. Impiegare solamente un panno umido.

Stringere bene tutti i dadi, i bulloni e le viti al fine di garantire le condizioni di funzionamento in piena sicurezza dell'apparecchio;

Solo l'apparecchio periodicamente mantenuto e curato può essere un'aiutante soddisfacente. La manutenzione e cura mancanti possono portare agli incidenti e ferite inaspettabili.

Tutte le riparazioni e i lavori non descritte nel presente manuale d'uso possono essere eseguite solo da personale qualificato e autorizzato.

Utilizzare solo gli accessori e ricambi originali. L'utilizzo dei ricambi diversi potrebbe provocare incidenti per l'utilizzatore. Il costruttore declina ogni responsabilità per i danni ne derivanti.

Nel caso in cui abbiate necessità di accessori o pezzi di ricambio, siete pregati di rivolgervi alla nostra assistenza.

DEPOSITO

Immagazzinare la macchina in locali asciutti e al riparo dal gelo.

Chiudere l'attrezzo in un luogo indicato onde impedire che venga utilizzato da persone non autorizzate.

Quando gli elettrodomestici non vengono utilizzati, vanno conservati fuori dalla portata dei bambini.

Far raffreddare il motore prima di riporre l'attrezzo in un ambiente chiuso.

DATOS TÉCNICOS

Cortacésped eléctrico	IERM 2043 T
Tensión / frecuencia nominal	230 V ~ 50 Hz
Potencia nominal de entrada	2000 W
Velocidad de ralentí n_0	3500 min ⁻¹
Anchura de corte	430 mm
Altura de corte	30-75 mm, 5 Puestos
Volumen de la bolsa de recogida	50 l
Clase de protección (protección contra salpicaduras de agua en todos los lados)	IPX4
Clase de protección	II
Peso del cortacésped	13 kg
Datos sobre el ruido	
Medido según ¹⁾ EN 60335; Incertidumbre K = 3 dB (A) ²⁾ 2000/14/EG & 2005/88/EG	
Nivel de presión sonora $L_{pA}^{1)}$	86 dB(A)
Nivel de potencia acústica medido	94,4 dB(A); K = 1,8 dB(A)
Nivel de potencia acústica garantizado $L_{WA}^{2)}$	96 dB (A)
Datos sobre vibraciones	
Valores totales de vibración (Suma vectorial de tres direcciones) determinado en consecuencia EN 60335, Incertidumbre K = 2,0 m/s ²	
Valor de emisión de vibraciones a_h	3,9 m/s ²

Reservado el derecho a introducir modificaciones técnicas.

ADVERTENCIA: El nivel vibratorio indicado representa las aplicaciones principales de la herramienta eléctrica. Si, pese a ello, se utiliza la herramienta eléctrica para otras aplicaciones, con útiles adaptables diferentes o con un mantenimiento insuficiente, el nivel vibratorio puede diferir. Esto puede incrementar sensiblemente la carga de vibración durante todo el periodo de trabajo.

El valor de emisión de vibraciones real puede diferir del valor indicado en función del tipo de aplicación.

El nivel de vibración puede utilizarse para comparar las herramientas eléctricas entre sí.

Para una evaluación precisa de la carga de vibración deberían tenerse también en cuenta los periodos de tiempo en los que la máquina está apagada o en los que no se utilice a pesar de estar en marcha. Esto puede reducir la carga de vibración significativamente a lo largo de todo el tiempo de trabajo.

SÍMBOLOS



Advertencia/Atención



Lea atentamente el manual de instrucciones antes de la puesta en servicio.



Lea el manual de instrucciones.
Conserve toda la información y las instrucciones de seguridad para futuras consultas.



Lleva gafas de protección.



Utilice protección auditiva.



Utilice calzado de seguridad con protección anticorte, suela antideslizante y puntera de acero.



Llevar guantes de protección.

IPX4

Clase de protección



Aviso de piezas expulsadas
Mantén alejadas a otras personas. Podrían lesionarse al salir despedidos objetos extraños.

Precaución - Cuchillos afilados
Mantenga los dedos y los pies alejados.



Apague el aparato y desconecte el enchufe de la red antes de realizar trabajos de mantenimiento, ajuste y limpieza o si el cable está enredado o dañado.

Las cuchillas siguen funcionando después de apagar el motor.



Mantenga los cables de conexión y prolongación alejados de las cuchillas.



No coloque nunca las manos o los pies en las aberturas cuando maneje la máquina.

Advertencia
Cuchillas giratorias.



Anchura de corte



Protéjalo de la humedad.
No exponga el aparato a la lluvia ni lo utilice en un entorno húmedo o mojado.



PRECAUCIÓN Las cuchillas están en marcha. Espere hasta que todas las piezas giratorias se hayan detenido.

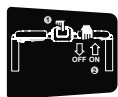

1. desbloqueo
2. encender / apagar (4 opciones de interruptor)



Tensión / frecuencia nominal



Potencia nominal de entrada



Nivel de potencia acústica



Marca de conformidad CE



Herramienta eléctrica de clase de protección II.



Los aparatos eléctricos o electrónicos defectuosos o que deban eliminarse deben entregarse en los centros de reciclaje designados.

APLICACIÓN DE ACUERDO A LA FINALIDAD

El cortacésped sin cable está pensado para cortar céspedes pequeños y medianos en jardines de casas particulares y de aficionados. Debido al peligro físico para el usuario y otras personas, el cortacésped no debe utilizarse para otros fines.

⚠ ADVERTENCIA

Peligro de lesión

El cortacésped no puede ser utilizado para cortar matorrales, setos y arbustos, así como para cortar o triturar las plantas escaladoras o césped en jardines de tejado o en jardinerías de balcón o para la limpieza de caminos. Además, no deberá ser utilizado para triturar el desecho de la poda de árboles o setos. Además, el cortacésped no puede ser utilizado como un cultivador o para anivelar terrenos desnivelados, p. ej. montículos de tierra o toperas.

INDICACIONES DE SEGURIDAD

Este aparato no es apropiado para ser utilizado por personas (incluidos los niños) con capacidades físicas, sensoriales o mentales limitadas, o que carezcan de experiencia o de conocimientos especiales, a menos que estén supervisados o hayan sido instruidos por una persona responsable de su seguridad. Los niños no deben realizar la limpieza ni el mantenimiento por parte del usuario.

Utilice el dispositivo únicamente después de haber leído detenidamente y comprendido el presente manual de

instrucciones. Familiarícese con los elementos de manejo y el uso correcto del dispositivo. Como ya se ha mencionado anteriormente, este aparato debe emplearse solo conforme a lo previsto. En caso de incumplimiento de las disposiciones, procedentes de las normas vigentes en general, así como de las disposiciones de este manual, al fabricante no se le puede hacer responsable de los daños.

Tenga en cuenta que los reglamentos nacionales pueden limitar el uso del aparato. Deben respetarse respectivamente las normas vigentes en el país de uso.

No utilice el dispositivo cerca de líquidos o gases inflamables. En caso de cortocircuito existe riesgo de incendio y explosión.

instrucciones. Familiarícese con los elementos de manejo y el uso correcto del dispositivo.

Observe todas las instrucciones de seguridad enumeradas en las instrucciones. Comportarse responsablemente con otras personas. Recuerde que el operador o usuario de la máquina es responsable de los accidentes que involucren a otras personas o su propiedad.

No deje utilizar el dispositivo a personas que no están familiarizadas con el mismo o que no hayan leído estas in-

strucciones. Los reglamentos locales pueden determinar la edad mínima del usuario.

Nunca se debe operar el dispositivo cuando haya personas, especialmente niños, o mascotas cerca.

El aparato sólo puede ser manejado por personas que hayan cumplido los 16 años. Una excepción es el uso como juvenil si el uso es en el curso de la formación profesional para lograr la habilidad bajo la supervisión de un instructor.

⚠ PELIGRO

Advertencia: Esta herramienta eléctrica genera un campo electromagnético durante el funcionamiento. Este campo puede interferir con los implantes médicos activos o pasivos bajo ciertas circunstancias. Para reducir el riesgo de lesiones graves o mortales, recomendamos que las personas con implantes médicos consulten a su médico y al fabricante del implante médico antes de utilizar la máquina.

⚠ ADVERTENCIA

Utilice un equipo de protección personal.

- Para trabajar con la máquina, utilizar siempre gafas de protección.
- ¡Usar protección auditiva!
- Use zapatos resistentes y pantalones largos.
- No use ropa suelta ni joyas. Mantenga el cabello, la ropa y los guantes alejados de las piezas móviles, ya que pueden quedar atrapados en ellas. No utilice el dispositivo cuando camine descalzo o use sandalias abiertas.
- Para intervenciones en la zona del disco de corte, llevar guantes

Inspeccione detenidamente la zona donde se va a utilizar el equipo y retire todos los objetos que puedan ser lanzados por la máquina.

Antes del uso, efectúe siempre una inspección visual para comprobar que las cuchillas, los pernos de las cuchillas y el conjunto del dispositivo de corte no estén desgastados ni dañados. Sustituya en grupos las cuchillas y los pernos desgastados o dañados para mantener un equilibrio de uso.

No emplee el aparato en caso de estar cansado o enfermo, o de encontrarse bajo la influencia de las drogas, el alcohol o los medicamentos.

Evite una postura anómala del cuerpo. Procure una gran estabilidad y mantenga en todo momento el equilibrio. ¡Atención al caminar de espaldas! ¡Existe el peligro de tropezarse!

Asegúrese siempre de que la iluminación sea suficiente y de que haya buenas condiciones luminicas al trabajar con el aparato. Una iluminación deficiente o unas condiciones de luz escasas representan un alto riesgo para la seguridad. Evite utilizar el equipo sobre la hierba mojada siempre que sea posible.

¡Camine! ¡No corra! Guíe la máquina paso a paso.

Preste atención a que exista una estabilidad segura, sobre todo en pendientes. No pase el cortacésped por montículos excesivamente empinados.

En el caso de máquinas rotativas con ruedas, pase el cortacésped por los montículos en sentido longitudinal, nunca de arriba a abajo.

Tenga especial cuidado al dar marcha atrás o tirar del cortacésped hacia usted.

Tenga especial cuidado al cambiar de dirección en los montículos.

Nunca utilice el cortacésped con protectores defectuosos, ni sin los dispositivos de seguridad, por ejemplo, los deflectores o los recogedores de césped, debidamente colocados.

No incline el cortacésped al arrancar o al conectar el motor eléctrico, salvo si éste tiene que inclinarse para su puesta en marcha. En este caso, no lo incline más allá de lo estrictamente necesario y levante solo la parte que queda más alejada de usted.

Nunca recoja ni transporte con las manos un cortacésped mientras el motor se encuentre en funcionamiento.

⚠ ADVERTENCIA

Peligro de lesión

Las cuchillas giratorias pueden provocar cortes graves o la amputación de partes del cuerpo.

- Pare la(s) cuchilla(s) si se tiene que inclinar el cortacésped para trasladarlo por superficies que no sean hierba o césped y cuando se traslade desde y hasta la zona donde se va a utilizar.
- Nunca utilice el cortacésped con protectores defectuosos, ni sin los dispositivos de seguridad, por ejemplo, los deflectores o los recogedores de césped, debidamente colocados.
- Arranque el motor o conecte el motor eléctrico cuidadosamente según lo indicado en las instrucciones y sitúe los pies fuera del alcance de la(s) cuchilla(s).
- No incline el cortacésped al arrancar el motor.
- No arranque el motor si permanece frente al conducto de descarga.
- No ponga las manos ni los pies cerca ni debajo de las piezas giratorias. Manténgase lejos de la apertura de descarga en todo momento.
- Realice los trabajos/ajustes en el aparato únicamente con el motor apagado, la llave de contacto retirada y la cuchilla de corte parada.
- Realice los trabajos/ajustes en el aparato únicamente con el motor desconectado, la llave de contacto retirada y la cuchilla de corte parada.

⚠ ADVERTENCIA

Peligro de lesión

Las piedras o la tierra proyectadas pueden causar lesiones.

- Compruebe cuidadosamente el área donde se vaya a utilizar la máquina y retire cualquier objeto que pueda ser atrapado y proyectado, como piedras, ramas, cables, seres vivos, etc.
- Asegúrese de que la bolsa de recogida está bien enganchada.
- Llevar gafas de protección.

Detenga el aparato y desconéctelo de la red eléctrica. Espere hasta que todas las piezas giratorias se hayan detenido y el aparato se haya enfriado.

- cada vez que deje el dispositivo
- antes de desatascar
- antes de revisar, limpiar o trabajar en el aparato
- después del contacto con un objeto extraño para comprobar si el dispositivo está dañado
- antes de limpiar el aparato de material acumulado
- antes de inclinar o transportar el aparato

Desconecte la máquina de la fuente de alimentación y siga los siguientes pasos antes de volver a ponerla en marcha y hacerla funcionar:

- Comprobación de daños
- Sustituir o reparar las piezas dañadas
- Compruebe si hay piezas sueltas y apriételas

No utilice accesorios distintos de los recomendados por nuestra empresa cuando trabaje con este aparato. De lo contrario, el operador o las personas que se encuentren cerca pueden sufrir lesiones graves o el aparato puede resultar dañado.

A pesar de respetar las instrucciones de uso, pueden existir riesgos residuales no evidentes.

- Cerciórese de que todas las tuercas, pernos y tornillos estén apretados y de que el aparato se encuentre en un estado de funcionamiento seguro.
- Revise periódicamente el colector de césped para comprobar si está desgastado o si ha perdido su funcionalidad.
- Por cuestiones de seguridad, reemplace las piezas desgastadas o dañadas.
- Tenga en cuenta que en máquinas con varias cuchillas de corte, el movimiento de una cuchilla de corte puede provocar la rotación de las otras cuchillas de corte.
- Mientras ajusta la máquina, asegúrese de no tener ningún dedo entre las cuchillas de corte que pueden moverse y tampoco entre las partes fijas de la máquina.
- Antes de apagar la máquina, deje que el motor se enfríe.
- Durante el mantenimiento de las cuchillas de corte, cerciórese de que estas se puedan mover, incluso cuando la fuente de voltaje esté apagada.
- Por cuestiones de seguridad, reemplace las piezas desgastadas o dañadas. Utilice únicamente piezas de repuesto y accesorios originales.

Almacene el aparato en lugares secos y protegidos de las heladas.

Asegure el aparato en un lugar adecuado para protegerlo de un uso inadecuado.

Deje que el motor se enfríe antes de colocar el aparato en una habitación cerrada.

PRECAUCIÓN

Daño a la salud como resultado de las vibraciones entre la mano y el brazo si el dispositivo se utiliza durante un período de tiempo prolongado o si no se maneja y evalúa adecuadamente.

Los sistemas de amortiguación de vibraciones no garantizan la protección contra el fenómeno de Raynaud (síndrome del dedo blanco por vibraciones) o el síndrome del túnel carpiano. Por esta razón, el estado de los dedos y de la muñeca debe controlarse minuciosamente cuando se utiliza el dispositivo de forma periódica y continua. Si se presentan síntomas de las enfermedades mencionadas, consulte a un médico inmediatamente. Para reducir el riesgo del „síndrome del dedo blanco por vibraciones“, mantenga las manos calientes durante el trabajo y tome descansos a intervalos regulares.

PRECAUCIÓN

Lesiones auditivas
La permanencia prolongada en las inmediaciones del dispositivo en funcionamiento puede provocar daños auditivos. ¡Usar protección auditiva!

No se puede evitar que este aparato produzca cierto nivel de ruido. Posponga por ello los trabajos que produzcan más ruido a horarios autorizados y destinados a ello.

Cumpla eventualmente los horarios de descanso y limite la duración del trabajo a lo imprescindible. El operario de la máquina y las personas que se encuentren en las inmediaciones deberán llevar protectores auditivos para su propia seguridad.

Información sobre emisiones de ruido de acuerdo con la Ley de seguridad de equipos y productos (ProdSG) o la Directiva de máquinas de la CE: El nivel de presión sonora en el lugar de trabajo puede superar los 80 dB (A). En este caso, el operador requerirá medidas de protección contra el ruido (p. ej., uso de protección auditiva).

Tenga en cuenta lo siguiente: En Alemania, desde septiembre de 2002 este tipo de aparatos no puede utilizarse en zonas residenciales los domingos y días festivos, ni en días laborables desde las 20:00 a las 7:00 horas de conformidad con la Ordenanza alemana de protección contra el ruido emitido por maquinaria. Además, está vigente la prohibición de funcionamiento las siguientes horas del día: desde las 7:00 hasta las 9:00 horas, desde las 13:00 a las 15:00 horas y desde las 17:00 hasta las 20:00 horas.

¡Tenga en cuenta asimismo la legislación del país en materia de protección contra el ruido!

CONEXIÓN A LA RED

⚠ PELIGRO

El funcionamiento sólo está permitido con un interruptor diferencial (corriente diferencial máx. 30 mA).

Antes de cada uso, compruebe que el aparato, el cable de conexión, el cable alargador y el enchufe no estén dañados ni envejecidos. Las piezas dañadas sólo pueden ser reparadas por un especialista.

Conecte el enchufe del cable de alimentación a una toma de corriente con forma, tensión y frecuencia adecuadas que cumpla la normativa vigente.

Mantenga los cables de conexión y prolongación alejados de piezas móviles peligrosas para evitar daños.

Utilice únicamente un cable alargador a prueba de salpicaduras aprobado para uso en exteriores. La sección transversal del cable alargador debe ser de al menos 1,5 mm² para cables de hasta 25 m y de 2,5 mm² para cables de más de 25 m 2,5 mm².

Conecte el aparato a la toma de corriente únicamente cuando esté apagado.

El aparato sólo está previsto para su uso en inmuebles en los que la capacidad de transporte de corriente continua de la red eléctrica sea ≥ 100 A por fase y estén alimentados por una red de distribución con una tensión nominal de 400/230 V.

En caso necesario, consulte con su compañía eléctrica para asegurarse de que la capacidad de corriente continua de la red en el punto de conexión es suficiente para conectar el aparato.

⚠ ADVERTENCIA

¡PELIGRO! ¡Choque eléctrico! Peligro de lesiones por corriente eléctrica.

No utilice el aparato si el cable o el enchufe están dañados o desgastados.

Si el cable se daña durante el uso, desconéctelo inmediatamente de la red eléctrica. No toque el cable hasta que se haya desconectado de la red eléctrica.

No conecte un cable dañado a la red eléctrica y no toque un cable dañado antes de haberlo desconectado de la red eléctrica, ya que los cables dañados pueden entrar en contacto con piezas activas.

MANTENIMIENTO

⚠ PELIGRO



Apague el aparato y desconéctelo de la red eléctrica antes de realizar cualquier trabajo de ajuste, limpieza o mantenimiento.

⚠ ADVERTENCIA

Riesgo de lesiones

Las cuchillas giratorias pueden causar cortes graves o seccionar partes del cuerpo.

- Desconecte siempre el cortacésped cuando lo transporte, incline o desplace fuera de las zonas de césped. Espere hasta que todas las piezas giratorias se hayan detenido.
- Todas las placas protectoras y dispositivos de seguridad deben estar correctamente colocados para el funcionamiento del aparato.
- No retire nunca la bolsa de recogida mientras el aparato esté en funcionamiento.
- Arranque el motor sólo cuando sus pies estén a una distancia segura de las herramientas de corte.
- No incline la máquina al arrancarla.
- No ponga en marcha la máquina si se encuentra delante de la abertura de descarga.
- No introduzca nunca la mano debajo de la carcasa cuando el aparato esté en funcionamiento. Manténgase siempre a distancia de la abertura de expulsión.
- Realice los trabajos/ajustes en el aparato únicamente con el motor desconectado, la llave de contacto retirada y la cuchilla de corte parada.

Compruebe regularmente el desgaste y envejecimiento de la bolsa de recogida.

Limpie la máquina cuidadosamente después de cada uso y elimine el polvo y los residuos, repare o sustituya las piezas dañadas.

Mantenga siempre limpia la máquina, especialmente las ranuras de ventilación. No rocíe nunca el cuerpo de la máquina con agua.

No limpie la máquina ni sus componentes con disolventes, líquidos inflamables o tóxicos. Utilice únicamente un paño húmedo para la limpieza.

Asegúrese de que todas las tuercas, pernos y tornillos estén firmemente apretados para que el aparato esté siempre en condiciones de funcionamiento seguras.

Sólo un aparato revisado y mantenido con regularidad puede ser una herramienta satisfactoria. La falta de mantenimiento y cuidado puede provocar accidentes y lesiones imprevisibles.

Las reparaciones y trabajos no descritos en estas instrucciones sólo deben ser realizados por especialistas cualificados.

Utilice únicamente accesorios originales y piezas de repuesto originales. El uso de otras piezas de repuesto puede provocar accidentes al usuario. El fabricante no se hace responsable de los daños resultantes.

Si necesita accesorios o piezas de repuesto, póngase en contacto con nuestro servicio de asistencia técnica.

ALMACENAMIENTO

Guarde el aparato en un lugar seco y protegido de las heladas.

Guarde el aparato bajo llave en un lugar adecuado para protegerlo de un uso no autorizado.

Mantenga las herramientas eléctricas no utilizadas fuera del alcance de los niños.

Deje que el motor se enfríe antes de guardar el aparato en un lugar cerrado.

RESOLUCIÓN DE PROBLEMAS

Problema	Causas probables	Solución
El motor no arranca	Falta la tensión de red	Comprobar la toma, el cable, el enchufe, reparar por un electricista cualificado si es necesario.
	Cuchillo bloqueado	Comprobar cuchillos
	Botón de encendido o barra de seguridad no accionado	Siga las instrucciones de este manual.
La máquina produce fuertes vibraciones	Cuchilla desequilibrada o dañada	Sustitución de cuchillos Las reparaciones y los trabajos no descritos en estas instrucciones sólo deben ser realizados por personal cualificado.
	El perno de fijación de la cuchilla esta suelto	Compruebe el perno de fijación de la cuchilla
Acabado desigual de poca calidad	Cuchilla roma	Hacer reafilarse o sustituir los cuchillos
	Bloqueo entre la cubierta y la bolsa del colector o bolsa bloqueada	Limpie el bloqueo/la bolsa
	Ajuste de la altura de corte demasiado bajo	Aumente la altura de corte
No recolectamos pasto	Bloqueo entre la cubierta y la bolsa del colector o bolsa bloqueada	Limpie el bloqueo/la bolsa
	Bloqueo entre la cubierta y la bolsa del colector o bolsa bloqueada	Limpie el bloqueo/la bolsa
	Césped demasiado húmedo	Segar con tiempo seco

ELIMINACIÓN

Evacuación y protección del medio ambiente

Si este cortasetos algún día después de haber sido utilizado de una manera intensa debe ser reemplazado o no tienen ningún uso para él por más tiempo, por favor, piense en la protección del medio ambiente. Los aparatos eléctricos, y accesorios no se deben tirar a la basura doméstica, sino que deben ser suministrados para su reciclaje o depositados en los puntos específicamente situados para ello, protegiendo el medio ambiente de acuerdo con las normas locales aplicables.



Solo para países de la EU

No deseche herramientas eléctricas en la basura doméstica.

Conforme a la directiva europea 2012/19/CE hay que reunir por separado las herramientas eléctricas y otros productos eléctricos y electrónicos que ya no sirven y reciclarlos de forma acorde con el medio ambiente.

Alternativa de reciclaje al requerimiento de devolución: El propietario del aparato eléctrico está obligado a enviarlo de vuelta, o de forma opcional encargarse de que sea reciclado debidamente en caso de desprendarse de él. Para ello, el aparato viejo también puede ser entregado en un punto de devolución que realice una eliminación conforme a las leyes nacionales de gestión de reciclaje y residuos. Esto no afecta a los accesorios que acompañan al aparato y los elementos auxiliares que no tienen componentes eléctricos.

TECHNISCHE GEGEVENS

Elektrische grasmaaier	IERM 2043 T
Nominale spanning / frequentie	230 V ~ 50 Hz
Nominaal ingangsvermogen	2000 W
Stationair toerental n_0	3500 min ⁻¹
Snijbreedte	430 mm
Snijhoogte	30-75 mm, 5 Posities
Volume opvangzak	50 l
Beschermingsklasse (bescherming tegen spatwater aan alle zijden)	IPX4
Beschermingsklasse	II
Gewicht grasmaaier	13 kg
Geluidsgegevens	
Gemeten volgens ¹⁾ EN 60335; Onzekerheid K = 3 dB (A) ²⁾ 2000/14/EG & 2005/88/EG	
Geluidsdruk niveau $L_{pA}^{1)}$	86 dB(A)
Gemeten geluidsvermogen	94,4 dB(A); K = 1,8 dB(A)
Gegarandeerd geluidsvermogensniveau $L_{WA}^{2)}$	96 dB (A)
Trillingsgegevens	
Totale trillingswaarden (Vectorsom van drie richtingen) dienovereenkomstig bepaald EN 60335, Onzekerheid K = 2,0 m/s ²	
Trillingsemisiewaarde a_h	3,9 m/s ²

Technische wijzigingen voorbehouden!

Waarschuwing: De aangegeven trillingsdruk geldt voor de meest gebruikelijke toepassingen van het elektrische apparaat. Wanneer het elektrische gereedschap echter voor andere doeleinden, met andere dan de voorgeschreven hulpstukken gebruikt of niet naar behoren onderhouden wordt, kan de trillingsdruk afwijken. Dit kan de waarde van de trillingsdruk over de hele werkperiode aanzienlijk verhogen.

Het trillingsniveau verandert afhankelijk van het gebruik van het elektrische gereedschap en kan in sommige gevallen boven de in deze gebruiksaanwijzing aangegeven waarde liggen.

Het trillingspeil kan voor het vergelijken van elektrische werktuigen met elkaar gebruikt worden

Hij is ook geschikt voor een voorlopige inschatting van de trillingsbelasting.

Voor een nauwkeurige inschatting van de trillingsdruk moeten ook de tijden in aanmerking worden genomen dat het apparaat uitgeschakeld is of weliswaar loopt, maar niet werkelijk in gebruik is. Dit kan de waarde van de trillingsdruk over de hele werkperiode aanzienlijk verminderen.

Bepaal extra veiligheidsmaatregelen ter bescherming van de bediener tegen de inwerking van trillingen, bijvoorbeeld: onderhoud van elektrische gereedschappen en apparaten, warmhouden van de handen, organisatie van de werkprocessen.

SYMBOLEN



Waarschuwing/opgelet!



Lees de gebruiksaanwijzing zorgvuldig door voordat u het apparaat in gebruik neemt.



Lees de bedieningsinstructies!
Bewaar alle veiligheidsinformatie en instructies voor toekomstig gebruik.

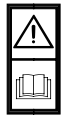

Draag een veiligheidsbril!



Draag gehoorbescherming!



Draag veiligheidsschoenen met snijbescherming, antislipzolen en stalen neuzen!



Draag beschermende handschoenen.

IPX4 Beschermingsklasse



Waarschuwing voor uitgeworpen onderdelen
Houd andere mensen uit de buurt. Ze kunnen gewond raken door vreemde voorwerpen die naar buiten worden gegooid.

Let op - Scherpe messen

Houd vingers en voeten uit de buurt.



Schakel het apparaat uit en trek de stekker uit het stopcontact voordat u onderhoud, afstelling of reiniging uitvoert of als het snoer in de war of beschadigd is.

De messen blijven draaien nadat de motor is uitgeschakeld.



Houd aansluit- en verlengkabels uit de buurt van de messen.



Plaats nooit uw handen of voeten in openingen wanneer de machine in werking is.

Waarschuwing!
Roterende messen.



Snijbreedte



Bescherm tegen vocht.
Stel het apparaat niet bloot aan regen en gebruik het niet in een natte of vochtige omgeving.



LET OP Messen draaien! Wacht tot alle draaiende delen tot stilstand zijn gekomen.

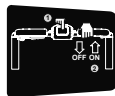

1. ontgrendelen
2. inschakelen/uitschakelen (4 schakelopties)



Nominale spanning / frequentie



Nominaal ingangsvermogen



Geluidsvermogen



CE-conformiteitsmerkteken



Elektrisch gereedschap van beschermingsklasse II.



Elektrische of elektronische apparaten die beschadigd zijn en/of moeten worden weggegooid, moeten worden ingeleverd bij de aangewezen recyclingcentra.

VOORGESCHREVEN GEBRUIK VAN HET SYSTEEM

De accugrasmaaier is bestemd voor het maaien van kleine tot middelgrote grasvlakten bij particuliere huizen en hobbytuinen. Vanwege fysiek gevaar voor de gebruiker en overige personen mag de grasmaaier niet voor andere doeleinden ingezet worden.

WAARSCHUWING

Gevaar voor letsel

De grasmaaier mag niet gebruikt worden voor het trimmen van bosjes, heggen en struiken, voor het snijden en kleinmaken van gewassen of grasvelden, voor dakbeplantingen of balkonkasten. Verder mag de grasmaaier niet als hakselaar voor het kleinmaken van gesnoeide takken van bomen en heggen en voor het egaliseren van oneffenheden in de grond gebruikt worden.

Dit apparaat uitsluitend gebruiken voor normaal gebruik, zoals aangegeven. Bij niet naleving van de bepalingen uit de algemeen geldende voorschriften, evenals van de bepalingen uit deze gebruiksaanwijzing, kan de producent voor schaden niet aansprakelijk gesteld worden.

Er moeten altijd de in het land van toepassing geldige voorschriften opgevolgd worden.

Gebruik het apparaat niet in de buurt van ontvlambare vloeistoffen of gassen. Bij kortsluiting bestaat brand- en explosiegevaar.

VEILIGHEIDSADVIEZEN

Het apparaat mag niet door kinderen worden gebruikt. Dit apparaat kan worden gebruikt door personen met beperkte fysieke, zintuiglijke of mentale capaciteiten of met een gebrek aan ervaring en kennis, mits zij onder toezicht staan of instructies hebben gekregen om het apparaat op

een veilige manier te gebruiken en de gevaren begrijpen. Kinderen mogen niet met het apparaat spelen. Reiniging en gebruikeronderhoud mogen niet door kinderen worden uitgevoerd. Gebruik het apparaat pas nadat u de gebruiksaanwijzing

zorgvuldig hebt gelezen en begrepen. Maak uzelf vertrouwd met de bediening en het juiste gebruik van het apparaat. Neem alle veiligheidsinstructies in de handleiding in acht. Gedraag u verantwoordelijk tegenover andere mensen. Denk eraan dat de bediener of gebruiker van de machine verantwoordelijk is voor ongevallen waarbij andere mensen of hun eigendommen betrokken zijn.

Laat de grasmaaier nooit bedienen door kinderen of personen die niet bekend zijn met deze instructies. Plaatselijke voorschriften kunnen de minimumleeftijd van de gebruiker voorschrijven.

Houd kinderen, andere personen en dieren uit de buurt wanneer u het apparaat gebruikt.

Het apparaat mag alleen worden bediend door personen die de leeftijd van 16 jaar hebben bereikt. Een uitzondering op deze regel is het gebruik als jongere als het apparaat wordt gebruikt in het kader van een beroepsopleiding om onder toezicht van een instructeur een vaardigheid te bereiken.

⚠ GEVAAR

Waarschuwing: Dit elektrische werktuig produceert tijdens het gebruik een elektromagnetisch veld. Dit veld kan onder bepaalde omstandigheden actieve of passieve medische implantaten beïnvloeden. Om het gevaar van ernstige of dodelijke letsels te verlagen, adviseren wij personen met medische implantaten een arts en de producent van de medische implantaat te consulteren voordat de machine wordt bediend.

⚠ WAARSCHUWING

Draag persoonlijke beschermende uitrusting.

- Bij het werken met de machine altijd een veiligheidsbril dragen.
- Draag oorbeschermers!
- Draag stevige schoenen en een lange broek.
- Draag geen wijde kleding of sierraden. Houd het haar, kleding en handschoenen ver van bewegende onderdelen omdat deze door de bewegende onderdelen gegrepen kunnen worden. Gebruik het apparaat niet, indien u op blote voeten of in open sandalen loopt.
- voor ingrepen in het mesgedeelte beschermhandschoenen dragen

Controleer zorgvuldig de plaats waar de machine wordt gebruikt en verwijder alle voorwerpen die gegrepen en/of weggeslingerd kunnen worden, zoals bijv. stenen, takken, draden, levende wezens etc.

Voor het gebruik altijd door een visuele controle vaststellen dat de maaimessen, de messschroeven en de maai-eenheid niet bot, versleten of beschadigd zijn. Versleten of beschadigde messen en schroeven vervangen om een evenwichtige loop te garanderen.

Gebruik het apparaat niet, als u moe of ziek bent of onder de invloed van drugs, alcohol of medicijnen staat.

Vermijd abnormale lichaamshoudingen. Zorg er altijd voor dat u veilig staat en het evenwicht niet verliest. Let bij het achteruitlopen op struikelgevaar!

Zorg bij het werken met de machine voor voldoende verlichting, resp. voor goede lichtomstandigheden. Gebrekkige verlichting/lichtomstandigheden betekenen een verhoogd veiligheidsrisico.

Voor zover mogelijk, vermijd gebruik van dit product op nat gras.

Loop gewoon! Niet rennen!

Zorg altijd voor een veilige positie, in het bijzonder op hellingen. Maai niet op te steile hellingen. Wees bijzonder voorzichtig, als u op hellingen van rijrichting verandert.

Wees uitzonderlijk voorzichtig, als u zich omdraait en de machine naar u toe trekt.

Wees vooral voorzichtig bij het veranderen van richting op hellingen.

Maai niet op te steile hellingen.

Stop het (de) snijmes(sen) als de grasmaaier moet worden gekanteld voor transport over andere gebieden dan gras en bij het verplaatsen van de grasmaaier van en naar het gebied dat moet worden gemaaid.

Gebruik de grasmaaier nooit met beschadigde beschermkappen of beschermroosters of zonder bevestigde beschermingsinrichtingen, zoals stootplaten en/of grasvangers. Start of bedien de startschakelaar voorzichtig volgens de instructies van de fabrikant. Zorg ervoor dat de voeten zich op voldoende afstand van het (de) maaimes(sen) bevinden.

De grasmaaier mag niet worden gekanteld bij het starten of aanzwengelen van de motor, tenzij de grasmaaier tijdens het proces moet worden opgetild. Kantel de grasmaaier in dat geval slechts zo ver als absoluut noodzakelijk is en til de grasmaaier alleen op aan de kant die van de gebruiker af wijst.

Plaats uw handen of voeten nooit op of onder draaiende delen. Blijf altijd uit de buurt van de uitwerpopening.

Til of draag een grasmaaier nooit met draaiende motor.

⚠ WAARSCHUWING

Gevaar voor letsel

De bewegende messen kunnen tot zware snijletsels, resp. het afsnijden van lichaamsdelen leiden.

- Schakel de grasmaaier altijd uit, indien deze gedragen, gekanteld of buiten de grasvlakten wordt bewogen. Wacht, tot alle draaiende onderdelen tot stilstand zijn gekomen.
- Alle beschermplaten en veiligheidsvoorzieningen moeten voor het gebruik van het apparaat correct bevestigd zijn.
- Opvangzak nooit bij draaiend apparaat afnemen.
- Start de motor enkel dan als uw voeten op een veilige afstand van de maaiwerkstukken zijn.
- Kantel bij het starten de machine niet.
- Start de machine niet, als u voor de uitwerpopening staat.
- Nooit bij een draaiend apparaat onder de kast grijpen. Houd altijd afstand van de uitwerpopening.
- Werkzaamheden/instellingen aan de machine alleen bij uitgeschakelde motor, uitgenomen contactleutel en stilstand maimes uitvoeren.

WAARSCHUWING

Gevaar voor letsel

Uitgeslingerde stenen of aarde kunnen tot letsels leiden.

- Van de te bewerken vlakten eerst vreemde voorwerpen verwijderen.
- Let er op dat de opvangzak naar behoren is geplaatst.
- Tijdens de werkzaamheden een veiligheidsbril dragen.

Stop het apparaat en haal de stekker uit het stopcontact. Wacht tot alle draaiende delen tot stilstand zijn gekomen en het apparaat is afgekoeld:

- wanneer u het apparaat verlaat
- voor het verwijderen van verstoppingen
- voordat u het apparaat controleert, schoonmaakt of eraan werkt
- na contact met een vreemd voorwerp om het apparaat op schade te controleren
- voordat u het apparaat vrijmaakt van materiaalophopingen
- voordat u het apparaat kantelt of vervoert

Koppel de machine los van de stroombron en voer de volgende stappen uit voordat u de machine opnieuw opstart en gebruikt:

- Controleren op schade
- Vervang of repareer beschadigde onderdelen
- Controleer op losse onderdelen en draai ze vast

Gebruik bij het werken met dit apparaat geen andere accessoires dan de door ons bedrijf aanbevolen accessoires. Anders kunnen de gebruiker of omstanders in de buurt ernstig letsel oplopen of kan het apparaat beschadigd raken.

Ondanks het opvolgen van de bedieningsinstructies kunnen er nog steeds niet voor de hand liggende restrisico's zijn.

- Zorg er voor, dat alle moeren, bouten en schroeven stevig vastgedraaid zijn en het apparaat in veilige staat verkeerd.
 - Controleer regelmatig de grasopvang op slijtage en veroudering.
 - Vervang vanwege veiligheidsredenen versleten of beschadigde onderdelen.
 - Let op dat bij machines met meerdere maaimessen de beweging van één snijmes de andere maaimessen kan doen draaien.
 - Let er bij het instellen van de machine op, dat uw vingers niet tussen zich bewegende maaimessen en vaststaande delen van de machine beklemd raken.
 - Laat de motor afkoelen, voordat u het apparaat in een afgesloten ruimte plaatst
 - Let er bij het onderhoud van de maaimessen op dat, zelfs wanneer de spanningsbron is uitgeschakeld, de maaimessen bewogen kunnen worden.
 - Vervang vanwege veiligheidsredenen versleten of beschadigde onderdelen. Gebruik alléén origineel toebehoren en originele onderdelen.
- Toestel droog en vorstbestendig opslaan.

Berg het apparaat op een geschikte plaats weg, om het tegen onbevoegd gebruik te beschermen.

Laat de motor afkoelen, voordat u het apparaat in een afgesloten ruimte plaatst.

VOORZICHTIG

Gezondheidsschaden, die het resultaat zijn van handen armtrillingen, indien het apparaat langere tijd in gebruik is of indien niet volgens de voorschriften wordt gewerkt en onderhouden.

Vibratiedempingssystemen zijn geen gegarandeerde bescherming tegen zogenoemde „dode of witte vingers“ of het carpal tunnel syndroom. Daarom moet bij een regelmatig langdurig gebruik de toestand van vingers en handwortels nauwlettend gecontroleerd worden. Indien symptomen van de bovengenoemde ziekten optreden, onmiddellijk een arts bezoeken. Om het risico van „dode of witte vingers“ te verlagen, moet u uw vingers tijdens de werkzaamheden warm houden en regelmatig een pauze inlassen.

VOORZICHTIG

Gehoorschadigingen Langer verblijf in de directe omgeving van het draaiende apparaat kan tot gehoorschadigingen leiden. Draag oorbeschermers!

Geluidsoverlast. Een bepaald geluidsniveau van de machine kan niet worden voorkomen. Voor regelmatige geluidsoverlast veroorzakende werkzaamheden is toestemming nodig en is beperkt tot bepaalde perioden. Houdt u zich aan de rusttijden en beperkt de dagelijkse werktijd tot een minimum. Draag zelf, evenals personen in de directe omgeving, voor persoonlijke veiligheid een geschikte gehoorbescherming. Het geluidsdrukkniveau aan de arbeidsplaats kan 80 dB (A) overschrijden. In dit geval zijn geluidsisolatiemaatregelen voor de bediener noodzakelijk (bijv. dragen van een gehoorbescherming).

Geluidsreductie! Zorg ervoor dat u bij ingebruikneming de regionaal geldende voorschriften in acht neemt.

AANSLUITING OP HET LICHTNET

⚠ GEVAAR

Gebruik is alleen toegestaan met een aardlekschakelaar (RCD max. reststroom 30mA).

Controleer voor elk gebruik het apparaat, het aansluitingsnoer, het verlengsnoer en de stekker op beschadigingen en veroudering. Beschadigde onderdelen mogen alleen door een specialist gerepareerd worden.

Sluit de stekker van het netsnoer aan op een wandcontactdoos met een geschikte vorm, spanning en frequentie die voldoet aan de geldende voorschriften.

Houd aansluit- en verlengkabels uit de buurt van bewegende gevaarlijke onderdelen om schade te voorkomen. Gebruik alleen een spatwaterdichte verlengkabel die is goedgekeurd voor gebruik buitenshuis.

De aderdoorsnede van de verlengkabel moet minstens 1,5 mm² zijn voor kabels tot 25 m en 2,5 mm² voor kabels boven 25 m. 25 m 2,5 mm² zijn.

Sluit het apparaat alleen op het stopcontact aan als het uitgeschakeld is.

Het apparaat is alleen bedoeld voor gebruik in woningen waar de continue stroombelastbaarheid van het elek-

tricitetsnet ≥ 100 A per fase en worden gevoed door een distributienetwerk met een nominale spanning van 400/230V.

Neem indien nodig contact op met uw elektriciteitsbedrijf om er zeker van te zijn dat de continue stroomcapaciteit van het elektriciteitsnet op het aansluitpunt voldoende is voor het aansluiten van het apparaat.

⚠ WAARSCHUWING

GEVAAR! Elektrische schok! Gevaar voor letsel door elektrische stroom!

Gebruik het apparaat niet als het snoer of de stekker beschadigd of versleten zijn.

Als het snoer tijdens het gebruik beschadigd raakt, moet het onmiddellijk van het lichtnet worden losgekoppeld. Raak het snoer pas aan nadat het van het lichtnet is losgekoppeld.

Sluit geen beschadigde kabel aan op de voeding en raak geen beschadigde kabel aan voordat deze is losgekoppeld van de voeding, aangezien beschadigde kabels kunnen leiden tot contact met actieve onderdelen.

ONDERHOUD

⚠ GEVAAR

Schakel het apparaat uit en haal de stekker uit het stopcontact voordat u aanpassingen, reinigings- of onderhoudswerkzaamheden uitvoert.

⚠ WARNUNG**Verletzungsgefahr**

Die rotierenden Messer können zu schweren Schnittverletzungen bzw. Abtrennen von Körperteilen führen.

- Schalten Sie den Rasenmäher immer ab, wenn er getragen, gekippt oder außerhalb von Rasenflächen bewegt wird. Warten Sie, bis alle rotierenden Teile zum Stillstand gekommen sind.
- Alle Schutzbleche und Sicherheitsvorrichtungen müssen für den Betrieb des Gerätes korrekt befestigt sein.
- Fangsack nie bei laufendem Gerät abnehmen.
- Starten Sie den Motor erst dann, wenn Ihre Füße in sicherem Abstand von den Schneidwerkzeugen sind.
- Kippen Sie die Maschine nicht beim Starten.
- Starten Sie die Maschine nicht, wenn Sie vor der Auswurföffnung stehen.
- Niemals bei laufendem Gerät unter das Gehäuse fassen. Halten Sie immer Abstand zur Auswurföffnung.
- Arbeiten/Einstellungen am Gerät nur bei abgeschaltetem Motor, gezogenem Kontaktschlüssel und stillstehendem Schneidmesser vornehmen.

Controleer de opvangzak regelmatig op slijtage en veroudering.

Reinig het apparaat zorgvuldig na elk gebruik en verwijder stof en resten, repareer of vervang beschadigde onderdelen.

Houd de machine altijd schoon, vooral de ventilatiesleuven. Spuit nooit water op het apparaat!

Reinig het apparaat en zijn onderdelen niet met oplosmiddelen, ontvlambare of giftige vloeistoffen. Gebruik voor het schoonmaken alleen een vochtige doek.

Zorg ervoor dat alle moeren, bouten en schroeven stevig vastzitten, zodat het apparaat altijd veilig werkt.

Alleen een regelmatig onderhouden en goed onderhouden apparaat kan een bevredigend hulpmiddel zijn. Gebrek aan onderhoud en zorg kan leiden tot onvoorziene ongelukken en verwondingen.

Reparaties en werkzaamheden die niet in deze handleiding worden beschreven, mogen alleen door gekwalificeerd vakpersoneel worden uitgevoerd.

Gebruik alleen originele accessoires en originele reserveonderdelen. Het gebruik van andere reserveonderdelen kan leiden tot ongelukken voor de gebruiker. De fabrikant is niet aansprakelijk voor schade die hieruit voortvloeit.

Als je accessoires of reserveonderdelen nodig hebt, neem dan contact op met onze serviceafdeling.

OPSLAG

Bewaar het apparaat op een droge plaats, beschermd tegen vorst.

Vergrendel het apparaat op een geschikte plaats om het te beschermen tegen ongeoorloofd gebruik.

Houd ongebruikt elektrisch gereedschap buiten het bereik van kinderen.

Laat de motor afkoelen voordat u het apparaat opbergt in een gesloten ruimte.

OPLOSSEN VAN PROBLEMEN

Storing	Oorzaak	Oplossing
De motor start niet	Netspanning ontbreekt	Controleer stopcontact, kabel, snoer, stekker, repareer indien nodig door een gekwalificeerde elektricien
	Mes geblokkeerd	Messen controleren
	Inschakelknop, resp. veiligheidsbeugel werd niet bediend	Neem de instructies in deze handleiding in acht.
Onrustig draaien, sterk vibreren	Mes beschadigd	Mes vervangen. Reparaties en werkzaamheden die niet in deze handleiding worden beschreven, mogen alleen door gekwalificeerd personeel worden uitgevoerd.
	Mes los	Opname van het mes controleren en vastzetten
Slechte maai-/opvangprestatie	Mes bot	Messen laten naslijpen of vervangen
	Opvangkorf is verstopt	Grasopvangzak leegmaken
	Niet aangepaste maaihoogte.	Instelling van de maaihoogte
Gras wordt niet verzameld	Kanaal verstopt	Uitwerpkanaal schoonmaken
	Grasopvangzak vol	Grasopvangzak leegmaken
	Gras te nat	Bij droog weer maaien

AFVOER



Wanneer uw apparaat op zeker moment niet meer te gebruiken is of wanneer u het niet meer nodig heeft, gooi het apparaat dan nooit weg bij het gewone huis-, tuin- en keukenafval, maar verwijder het overeenkomstig de milieuvorschriften.

Bied het apparaat bij een recyclingbedrijf aan. Kunststof onderdelen en metalen onderdelen kunnen hier worden gescheiden en voor hergebruik geschikt worden gemaakt. Informatie hierover kunt u ook krijgen bij uw gemeente.

Batterijen horen niet thuis bij het huisvuil. Als consument bent u verplicht om gebruikte batterijen of accu's terug te

geven. Aan het einde van de levensduur van uw apparaat moeten de batterijen of accu's worden verwijderd en gescheiden worden afgevoerd. U kunt uw oude batterijen en accu's inleveren bij de lokale inzamelpunten van uw gemeente of afgeven bij uw handelaar of verkooppunt. Verwijder accu's in een ontladen toestand. Wij adviseren de polen met een plakband af te dekken om kortsluiting te voorkomen. Open de accu niet.

DANE TECHNICZNE

Elektryczna kosiarka do trawy	IERM 2043 T
Napięcie znamionowe / częstotliwość	230 V ~ 50 Hz
Znamionowa moc wejściowa	2000 W
Prędkość biegu jałowego n_0	3500 min ⁻¹
Szerokość cięcia	430 mm
Wysokość cięcia	30-75 mm, 5 Pozycje
Pojemność worka zbiorczego	50 l
Klasa ochrony (ochrona przed bryzgami wody ze wszystkich stron)	IPX4
Klasa ochrony	II
Waga kosiarki	13 kg
Dane dotyczące hałasu	
Mierzone zgodnie z ¹⁾ EN 60335; Niepewność K = 3 dB (A) ²⁾ 2000/14/EG & 2005/88/EG	
Poziom ciśnienia akustycznego $L_{pA}^{1)}$	86 dB(A)
Zmierzony poziom mocy akustycznej	94,4 dB(A); K = 1,8 dB(A)
Gwarantowany poziom mocy akustycznej $L_{WA}^{2)}$	96 dB (A)
Dane dotyczące wibracji	
Całkowite wartości drgań (suma wektorowa trzech kierunków) określone zgodnie z EN 60335, Niepewność K = 2,0 m/s ²	
Wartość emisji drgań a_h	3,9 m/s ²

Zastrzegamy sobie prawo do wprowadzania zmian technicznych.

OSTRZEŻENIE: Podany poziom drgań odpowiada głównym zastosowaniom elektronarzędzia. Jednakże, jeśli elektronarzędzie jest używane do innych zastosowań, z innymi narzędziami lub niewystarczającą konserwacją, poziom wibracji może się różnić. Może to znacznie zwiększyć obciążenie wibracjami w całym okresie pracy. Rzeczywista wartość emisji drgań może różnić się od podanej wartości w zależności od rodzaju i sposobu zastosowania. Poziom wibracji może być wykorzystywany do porównywania ze sobą elektronarzędzi.

Nadaje się również do wstępnej oceny obciążenia wibracjami.

W celu dokładnego oszacowania obciążenia wibracjami należy również wziąć pod uwagę czasy, w których urządzenie jest wyłączone lub działa, ale nie jest używane. Może to znacznie zmniejszyć obciążenie wibracjami w całym okresie pracy.

Należy określić dodatkowe środki bezpieczeństwa w celu ochrony operatora przed skutkami drgań, takie jak Konserwacja elektronarzędzi i narzędzi wtykowych, utrzymywanie rąk w cieple, organizacja procesów roboczych.

SYMBOLE



Ostrzeżenie/Uwaga!



Przed uruchomieniem należy uważnie przeczytać instrukcję obsługi.

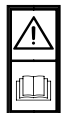

Przeczytaj instrukcję obsługi!
Zachowaj wszystkie informacje i instrukcje dotyczące bezpieczeństwa do wykorzystania w przyszłości.



Nosić okulary ochronne!



Nosić środki ochrony słuchu!



Noś obuwie ochronne z zabezpieczeniem przed przecięciem, antypoślizgową podeszwą i stalowymi noskami!



Nosić rękawice ochronne.

IPX4 Klasa ochrony



Ostrzeżenie o wyrzuconych częściach
Trzymać inne osoby z dala. Mogą one zostać zranione przez wyrzucane ciała obce.

Uwaga - ostre noże



Trzymać palce i stopy z dala od urządzenia.
Wyłącz urządzenie i odłącz wtyczkę sieciową przed przystąpieniem do prac konserwacyjnych, regulacyjnych i czyszczenia lub jeśli kabel jest splątany lub uszkodzony.

Ostrza nadal pracują po wyłączeniu silnika.



Kable połączeniowe i przedłużające należy trzymać z dala od ostrzy.



Nigdy nie wkładaj rąk ani stóp w otwory, gdy maszyna jest uruchomiona.

Uwaga!
Obracające się ostrza.



Szerokość cięcia



Chronić przed wilgocią.
Nie wystawiaj urządzenia na działanie deszczu i nie używaj go w mokrym lub wilgotnym środowisku.



UWAGA Noże pracują! Poczekaj, aż wszystkie obracające się części zatrzymają się.

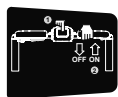

1. odblokowanie
2. włączanie / wyłączanie
(4 opcje przełącznika)



Napięcie znamionowe / częstotliwość



Znamionowa moc wejściowa



Poziom mocy akustycznej



Znak zgodności CE



Elektronarzędzie o klasie ochrony II.



Urządzenia elektryczne lub elektroniczne, które są uszkodzone i/lub wymagają utylizacji, należy oddać w wyznaczonych centrach recyklingu.

PRZEZNACZENIE

Kosiarka jest przeznaczona do koszenia średnich i dużych trawników w prywatnych ogrodach przydomowych i ogrodach hobbystycznych. Kosiarka nie może być używana do innych celów ze względu na fizyczne zagrożenie dla użytkownika i innych osób.

▲ OSTRZEŻENIE

Ryzyko obrażeń

Kosiarki nie wolno używać do przycinania krzewów, żywopłotów i krzewinek, do cięcia i rozdrabniania roślin pnących lub trawy na nasadzeniach dachowych lub w skrzynkach balkonowych. Ponadto kosiarka nie może być używana jako rozdrabniacz do ścinania gałęzi drzew i żywopłotów ani do wyrównywania nierówności terenu.

Urządzenie może być używane wyłącznie zgodnie z przeznaczeniem. Producent nie ponosi odpowiedzialności za jakiegokolwiek szkody wynikające z nieprzestrzegania przepisów powszechnie obowiązujących oraz postanowień niniejszej instrukcji.

Uwaga! Krajowe przepisy mogą ograniczać użytkowanie urządzenia. Należy przestrzegać przepisów obowiązujących w kraju użytkowania.

Nie używaj urządzenia w pobliżu łatwopalnych cieczy lub gazów. W przypadku zwarcia istnieje ryzyko pożaru i wybuchu.

INSTRUKCJE BEZPIECZEŃSTWA

Urządzenie nie może być używane przez dzieci. Urządzenie może być używane przez osoby o ograniczonych zdolnościach fizycznych, sensorycznych lub umysłowych lub osoby nieposiadające doświadczenia i wiedzy, jeśli są one nadzorowane lub zostały poinstruowane w zakresie bezpiecznego korzystania z urządzenia i rozumieją związane z tym zagrożenia. Dzieci nie mogą bawić się

urządzeniem. Czyszczenie i konserwacja nie mogą być wykonywane przez dzieci.

Z urządzenia należy korzystać wyłącznie po uważnym przeczytaniu i zrozumieniu instrukcji obsługi. Należy zapoznać się z elementami obsługi i prawidłowym użytkowaniem urządzenia.

Należy przestrzegać wszystkich instrukcji bezpieczeństwa zawartych w podręczniku. Zachowuj się odpowiedzialnie wobec innych osób. Należy pamiętać, że operator lub użytkownik maszyny ponosi odpowiedzialność za wypadki z udziałem innych osób lub ich mienia.

Nigdy nie zezwalaj na obsługę kosiarki przez dzieci lub osoby, które nie zapoznały się z niniejszą instrukcją.

Lokalne przepisy mogą określać minimalny wiek użytkownika.

Podczas korzystania z urządzenia należy trzymać z dala dzieci, inne osoby i zwierzęta.

Urządzenie może być obsługiwane wyłącznie przez osoby, które ukończyły 16 lat. Wyjątkiem od tej zasady jest korzystanie z urządzenia przez młodą osobę, jeśli jest ono używane w trakcie szkolenia zawodowego w celu osiągnięcia umiejętności pod nadzorem instruktora.

⚠ NIEBEZPIECZEŃSTWO

Ostrzeżenie: Podczas pracy to elektronarzędzie wytwarza pole elektromagnetyczne. W pewnych okolicznościach pole to może oddziaływać na aktywne lub pasywne implanty medyczne. Aby zmniejszyć ryzyko poważnych lub śmiertelnych obrażeń, zalecamy, aby osoby z implantami medycznymi skonsultowały się z lekarzem i producentem implantu medycznego przed uruchomieniem urządzenia.

⚠ OSTRZEŻENIE

Stosować środki ochrony osobistej.

- Podczas pracy z urządzeniem należy zawsze nosić okulary ochronne.
- Nosić środki ochrony słuchu!
- Należy nosić solidne buty i długie spodnie.
- Należy unikać noszenia luźnej odzieży lub odzieży ze zwisającymi sznurkami lub paskami. Włosy, odzież i rękawice należy trzymać z dala od ruchomych części, ponieważ mogą one zostać przez nie pochwycone. Nie używaj urządzenia, gdy chodzisz boso lub nosisz otwarte sandały.
- Podczas pracy w obszarze noża należy nosić rękawice ochronne.

Dokładnie sprawdź obszar, w którym urządzenie ma być używane i usuń wszystkie przedmioty, które mogłyby zostać pochwycone i wyrzucone, np. kamienie, gałęzie, przewody, żywe stworzenia itp.

Przed użyciem należy zawsze sprawdzić wzrokowo, czy ostrza kosiarki, śruby ostrezy i zespół koszący nie są stępione, zużyte lub uszkodzone. Wymień zużyte lub uszkodzone ostrza i śruby, aby zapewnić współosiowość. Zużyte lub uszkodzone ostrza tnące i śruby mocujące można wymienić tylko w zestawach, aby uniknąć niewyważenia.

Nie używaj urządzenia, jeśli jesteś zmęczony, chory lub pod wpływem narkotyków, alkoholu lub leków.

Unikaj nieprawidłowej postawy. Upewnij się, że stoisz pewnie i przez cały czas utrzymujesz równowagę. Zachowaj ostrożność podczas chodzenia do tyłu, ryzyko potknięcia!

Podczas pracy z urządzeniem należy zawsze zapewnić wystarczające oświetlenie lub dobre warunki oświetlenio-

we. Nieodpowiednie oświetlenie lub warunki oświetleniowe stanowią duże zagrożenie dla bezpieczeństwa.

W miarę możliwości należy unikać używania urządzenia na mokrej trawie.

Chodzić! Nie biegać! Urządzenie należy obsługiwać wyłącznie w tempie marszu.

Upewnij się, że stoisz bezpiecznie, szczególnie na zboczach. Nie należy kosić na zbyt stromych zboczach. Zachowaj szczególną ostrożność podczas zmiany kierunku jazdy na zboczach.

Kosić w poprzek zbocza, nigdy w górę lub w dół.

Zachowaj szczególną ostrożność podczas obracania i przyciągania urządzenia do siebie.

Zachowaj szczególną ostrożność podczas zmiany kierunku jazdy na pochyłości.

Nie kosić na zbyt stromych zboczach.

Należy zatrzymać ostrze(a) tnące, jeśli kosiarka musi być przechylona podczas transportu na obszarach innych niż trawa oraz podczas przenoszenia kosiarki na i z koszonego obszaru.

Nigdy nie używaj kosiarki z uszkodzonymi urządzeniami ochronnymi lub osłonami lub bez zamontowanych urządzeń ochronnych, np. przegród i/lub koszy na trawę.

Ostrożnie uruchamiać lub obsługiwać rozrusznik zgodnie z instrukcjami producenta. Upewnij się, że stopy znajdują się w wystarczającej odległości od ostrej tnących.

Podczas uruchamiania lub rozruchu silnika nie wolno przechylać kosiarki, chyba że konieczne jest jej podniesienie. W takim przypadku kosiarkę należy przechylać tylko na tyle, na ile jest to absolutnie konieczne i podnosić tylko stronę zwróconą w kierunku przeciwnym do użytkownika.

Nigdy nie umieszczaj rąk ani stóp na lub pod obracającymi się częściami. Należy zawsze trzymać się z dala od otworu wyrzutowego.

Nigdy nie podnoś ani nie przenoś kosiarki z włączonym silnikiem.

⚠ OSTRZEŻENIE

Ryzyko obrażeń

Obracające się ostrza mogą spowodować poważne skałeczenia lub odcięć części ciała.

- Zawsze wyłączaj kosiarkę, gdy jest ona przenoszona, przechylana lub przemieszczana poza obszar trawnika. Poczekaj, aż wszystkie obracające się części zatrzymają się.
- Wszystkie płyty ochronne i urządzenia zabezpieczające muszą być prawidłowo zamocowane, aby urządzenie mogło działać.
- Nigdy nie wyjmuj worka zbierającego podczas pracy urządzenia.
- Silnik należy uruchamiać tylko wtedy, gdy stopy znajdują się w bezpiecznej odległości od narzędzi tnących.
- Nie przechylaj urządzenia podczas jego uruchamiania.
- Nie uruchamiaj maszyny, jeśli stoisz przed otworem wylotowym.
- Nigdy nie sięgaj pod obudowę, gdy urządzenie pracuje. Zawsze należy zachować odległość od otworu wyrzutowego.
- Prace/regulacje urządzenia należy przeprowadzać wyłącznie przy wyłączonym silniku, wyjętym kluczu kontaktowym i nieruchomym ostrzu tnącym.

⚠ OSTRZEŻENIE**Ryzyko obrażeń****Wyrzucane kamienie lub ziemia mogą prowadzić do obrażeń.**

- Z wyprzedzeniem sprawdź powierzchnie, które mają być poddane zabiegowi, pod kątem obecności ciał obcych.
- Upewnij się, że worek zbiorczy jest prawidłowo podłączony.
- Podczas pracy należy nosić okulary ochronne.

Zatrzymaj urządzenie i odłącz je od źródła zasilania. Poczekaj, aż wszystkie obracające się części zatrzymają się, a urządzenie ostygnie.

- za każdym razem, gdy opuszczasz urządzenie
- przed usunięciem zatorów
- przed sprawdzeniem, czyszczeniem lub pracami przy urządzeniu
- po kontakcie z ciałem obcym w celu sprawdzenia urządzenia pod kątem uszkodzeń
- przed oczyszczeniem urządzenia z nagromadzonego materiału
- przed przechyleniem lub transportem urządzenia

Przed ponownym uruchomieniem i użyciem urządzenia należy odłączyć je od źródła zasilania i wykonać następujące czynności:

- Sprawdzić pod kątem uszkodzeń
 - Wymiana lub naprawa uszkodzonych części
 - Sprawdź, czy nie ma luźnych części i dokręć je
- Podczas pracy z tym urządzeniem nie należy używać akcesoriów innych niż zalecane przez naszą firmę. W przeciwnym razie operator lub osoby znajdujące się w pobliżu mogą doznać poważnych obrażeń lub urządzenie może zostać uszkodzone.

Pomimo przestrzegania instrukcji obsługi, nadal mogą istnieć nieoczywiste ryzyka szczątkowe.

- Upewnij się, że wszystkie nakrętki, śruby i wkręty są mocno dokręcone, a urządzenie jest w bezpiecznym stanie.
 - Regularnie sprawdzaj koszt na trawę pod kątem zużycia lub utraty funkcjonalności.
 - Ze względów bezpieczeństwa należy wymieniać zużyte lub uszkodzone części.
 - Należy pamiętać, że w przypadku maszyn z kilkoma ostrzami tnącymi ruch jednego ostrza może spowodować obrót pozostałych ostrzy tnących.
 - Podczas regulacji urządzenia należy upewnić się, że żadne palce nie zostaną przytrzaśnięte między ruchomymi ostrzami tnącymi a nieruchomymi częściami urządzenia.
 - Przed wyłączeniem urządzenia należy odczekać, aż silnik ostygnie.
 - Podczas konserwacji ostrzy tnących należy upewnić się, że można je przesuwać nawet po wyłączeniu źródła zasilania.
 - Ze względów bezpieczeństwa należy wymieniać zużyte lub uszkodzone części. Należy używać wyłącznie oryginalnych części zamiennych i akcesoriów.
- Urządzenie należy przechowywać w suchym miejscu chronionym przed mrozem.

Zamknąć urządzenie w odpowiednim miejscu, aby zabezpieczyć je przed nieupoważnionym użyciem.

Przed umieszczeniem urządzenia w zamkniętym pomieszczeniu należy odczekać, aż silnik ostygnie.

⚠ UWAGA**Uszczerbek na zdrowiu spowodowany wibracjami rąk, jeśli urządzenie jest używane przez długi czas lub nie jest prawidłowo obsługiwane i konserwowane.**

Systemy tłumienia drgań nie stanowią gwarantowanej ochrony przed chorobą białych palców lub zespołem cieśni nadgarstka. Z tego powodu należy dokładnie monitorować stan palców i nadgarstka, jeśli urządzenie jest używane w sposób ciągły i regularny. W przypadku wystąpienia objawów wyżej wymienionych chorób należy niezwłocznie skonsultować się z lekarzem. Aby zmniejszyć ryzyko wystąpienia „choroby białych palców”, należy utrzymywać dłonie w cieple podczas pracy i robić regularne przerwy.

⚠ UWAGA**Uszkodzenie słuchu
Długotrwałe przebywanie w bezpośrednim sąsiedztwie pracującego urządzenia może prowadzić do uszkodzenia słuchu. Należy nosić środki ochrony słuchu!**

Pewna ilość hałasu wytwarzanego przez to urządzenie jest nieunikniona. Hałaśliwe prace należy wykonywać w dozwolonych i wyznaczonych godzinach. W razie potrzeby należy przestrzegać okresów odpoczynku i ograniczyć czas pracy do niezbędnego minimum. Należy nosić odpowiednie środki ochrony słuchu w celu ochrony własnej i osób znajdujących się w pobliżu.

Informacje dotyczące emisji hałasu zgodnie z ustawą o bezpieczeństwie produktów (ProdSG) i dyrektywą maszynową WE: Poziom ciśnienia akustycznego w miejscu pracy może przekraczać 80 dB (A). W takim przypadku wymagane są środki ochrony przed hałasem dla operatora (np. noszenie ochrony słuchu).

Uwaga: Zgodnie z niemieckim rozporządzeniem w sprawie ochrony przed hałasem maszyn z września 2002 r., urządzenie nie może być eksploatowane w obszarach mieszkalnych w niedziele i święta oraz w dni robocze w godzinach od 20:00 do 7:00. Ponadto zakaz eksploatacji obowiązuje w następujących porach dnia: od 7:00 do 9:00, od 13:00 do 15:00 i od 17:00 do 20:00.

Należy również przestrzegać krajowych przepisów dotyczących ochrony przed hałasem!

PODŁĄCZENIE DO SIECI

⚠ NIEBEZPIECZEŃSTWO

Działanie jest dozwolone tylko z wyłącznikiem różnicowo-prądowym (RCD maks. prąd różnicowy 30 mA).

Przed każdym użyciem należy sprawdzić urządzenie, kabel połączeniowy, przedłużacz i wtyczkę pod kątem uszkodzeń i starzenia się. Naprawę uszkodzonych części należy zlecać wyłącznie specjalistom.

Podłącz wtyczkę kabla zasilającego do gniazda o odpowiednim kształcie, napięciu i częstotliwości, które jest zgodne z obowiązującymi przepisami.

Kable połączeniowe i przedłużające należy trzymać z dala od niebezpiecznych ruchomych części, aby zapobiec ich uszkodzeniu.

Należy używać wyłącznie przedłużacza bryzgoszczelnego zatwierdzonego do użytku na zewnątrz. Przekrój żył przedłużacza musi wynosić co najmniej 1,5 mm² dla kabli do 25 m i 2,5 mm² dla kabli powyżej 25 m.

Urządzenie należy podłączać do gniazdka tylko wtedy, gdy jest wyłączone.

Urządzenie jest przeznaczone wyłącznie do użytku w obiektach o ciągłej obciążalności prądowej sieci zasilają-

cej ≥ 100 A na fazę i są zasilane z sieci dystrybucyjnej o napięciu znamionowym 400/230 V.

W razie potrzeby należy skonsultować się z dostawcą elektryczną, aby upewnić się, że ciągła obciążalność prądowa sieci w punkcie podłączenia jest wystarczająca do podłączenia urządzenia.

⚠ OSTRZEŻENIE

NIEBEZPIECZEŃSTWO! Porażenie prądem elektrycznym! Ryzyko obrażeń spowodowanych prądem elektrycznym!

Nie używaj urządzenia, jeśli kabel lub wtyczka są uszkodzone lub zużyte.

Jeśli kabel zostanie uszkodzony podczas użytkowania, należy go natychmiast odłączyć od zasilania. Nie należy dotykać kabla, dopóki nie zostanie on odłączony od zasilania.

Nie podłączaj uszkodzonego kabla do zasilacza i nie dotykaj uszkodzonego kabla przed odłączeniem go od zasilacza, ponieważ uszkodzone kable mogą prowadzić do kontaktu z aktywnymi częściami.

KONSERWACJA

⚠ NIEBEZPIECZEŃSTWO



Przed przystąpieniem do regulacji, czyszczenia lub konserwacji należy wyłączyć urządzenie i odłączyć je od zasilania.

Regularnie sprawdzaj worek zbiorczy pod kątem zużycia i starzenia się.

Po każdym użyciu należy dokładnie wyczyścić urządzenie, usunąć kurz i pozostałości, naprawić lub wymienić uszkodzone części.

Urządzenie należy zawsze utrzymywać w czystości, zwłaszcza otwory wentylacyjne. Nigdy nie spryskuj korpusu urządzenia wodą!

Nie czyść urządzenia ani jego podzespołów rozpuszczalnikami, łatwopalnymi lub toksycznymi płynami. Do czyszczenia należy używać wyłącznie wilgotnej szmatki.

Upewnij się, że wszystkie nakrętki, śruby i wkręty są mocno dokręcone, aby urządzenie było zawsze w bezpiecznym stanie.

Urządzenie regularnie serwisowane i dobrze utrzymane urządzenie może być satysfakcjonującym narzędziem pracy. Niewłaściwa konserwacja i pielęgnacja mogą prowadzić do nieprzewidzianych wypadków i obrażeń.

Naprawy i prace nieopisane w niniejszej instrukcji mogą być wykonywane wyłącznie przez wykwalifikowanych specjalistów.

Należy używać wyłącznie oryginalnych akcesoriów i oryginalnych części zamiennych. Używanie innych części zamiennych może prowadzić do wypadków użytkownika. Producent nie ponosi odpowiedzialności za wynikające z tego szkody.

Jeśli potrzebujesz akcesoriów lub części zamiennych, skontaktuj się z naszym działem serwisowym.

⚠ OSTRZEŻENIE

Ryzyko obrażeń

Obracające się ostrza mogą spowodować poważne skałeczenia lub odcięcie części ciała.

- Zawsze wyłączaj kosiarkę, gdy jest ona przenoszona, przechylana lub przemieszczana poza obszar trawnika. Poczekać, aż wszystkie obracające się części zatrzymają się.
- Wszystkie płyty ochronne i urządzenia zabezpieczające muszą być prawidłowo zamocowane, aby urządzenie mogło działać.
- Nigdy nie wyjmuj worka zbierającego podczas pracy urządzenia.
- Silnik należy uruchamiać tylko wtedy, gdy stopy znajdują się w bezpiecznej odległości od narzędzi tnących.
- Nie przechylaj urządzenia podczas jego uruchamiania.
- Nie uruchamiaj maszyny, jeśli stoisz przed otworem wylotowym.
- Nigdy nie sięgaj pod obudowę, gdy urządzenie pracuje. Zawsze należy zachować odległość od otworu wyrzutowego.
- Prace/regulacje urządzenia należy przeprowadzać wyłącznie przy wyłączonym silniku, wyjętym kluczu kontaktowym i nieruchomym ostrzu tnącym.

PRZECHOWYWANIE

Urządzenie należy przechowywać w suchym miejscu chronionym przed mrozem.

Zablokować urządzenie w odpowiednim miejscu, aby zabezpieczyć je przed nieautoryzowanym użyciem.

Nie używane elektronarzędzia należy przechowywać w miejscu niedostępnym dla dzieci.

Przed umieszczeniem urządzenia w zamkniętym pomieszczeniu należy odczekać, aż silnik ostygnie.

TEKNISKA DATA

Elektrisk gräsklippare	IERM 2043 T
Märkspänning / frekvens	230 V ~ 50 Hz
Nominell ingångseffekt	2000 W
Tomgångshastighet n_0	3500 min ⁻¹
Klippbredd	430 mm
Skärhöjd	30-75 mm, 5 Positioner
Uppsamlingspåsens volym	50 l
Skyddsklass (skydd mot vattenstänk på alla sidor)	IPX4
Skyddsklass	II
Vikt för gräsklippare	13 kg
Data om buller	
Mätt enligt ¹⁾ EN 60335; Osäkerhet K = 3 dB (A) ²⁾ 2000/14/EG & 2005/88/EG	
Ljudtrycksnivå L_{pA} ¹⁾	86 dB(A)
Uppmätt ljudeffektnivå	94,4 dB(A); K = 1,8 dB(A)
Garanterad ljudeffektnivå L_{WA} ²⁾	96 dB (A)
Vibrationsdata	
Totala vibrationsvärden (vektorsumma av tre riktningar) bestämda enligt EN 60335, Osäkerhet K = 2,0 m/s ²	
Emissionsvärde för vibrationer a_h	3,9 m/s ²

Vi förbehåller oss rätten att göra tekniska ändringar.

WARNING: Den angivna vibrationsnivån representerar elverktygets huvudsakliga användningsområden. Om elverktyget används för andra tillämpningar, med andra insatsverktyg eller otillräckligt underhåll kan vibrationsnivån avvika. Detta kan öka vibrationsbelastningen avsevärt under hela arbetsperioden.

Det faktiska vibrationsemissionsvärdet kan skilja sig från det angivna värdet beroende på typ av användning och användningssätt.

Vibrationsnivån kan användas för att jämföra elverktyg med varandra.

Den är också lämplig för en preliminär bedömning av vibrationsbelastningen.

För att få en korrekt uppskattning av vibrationsbelastningen bör man även ta hänsyn till de tider då apparaten är avstängd eller är igång men inte används. Detta kan avsevärt minska vibrationsbelastningen under hela arbetsperioden.

Ange ytterligare säkerhetsåtgärder för att skydda operatören från effekterna av vibrationer, till exempel Underhåll av elverktyg och insatsverktyg, hålla händerna varma, organisation av arbetsprocesser.

SYMBOLISERARE



Varning/Attention!



Läs bruksanvisningen noggrant före idrifttagningen.



Läs bruksanvisningen!
Spara all säkerhetsinformation och alla instruktioner för framtida bruk.



Använd skyddsglasögon!



Använd hörselskydd!



Använd skyddsskor med skärskydd, halkfria sulor och tåhätta av stål!



Använd skyddshandskar.

IPX4 Skyddsklass



Varning för utskjutna delar
Håll andra personer borta. De kan skadas av utslungade främmande föremål.

Varning - Vassa knivar
Håll fingrar och fötter borta.



Stäng av apparaten och dra ut nätkontakten innan du utför underhålls-, justerings- och rengöringsarbeten eller om kabeln är trasslig eller skadad.

Klingorna fortsätter att gå efter att motorn har stängts av.



Håll anslutnings- och förlängningskablar borta från knivarna.



Placera aldrig händer eller fötter i öppningar när maskinen är i drift.

Varning!
Roterande knivar.



Klippbredd



Skydda mot fukt.
Utsätt inte enheten för regn och använd den inte i en våt eller fuktig miljö.



FÖRSIKTIGHET Knivarna är igång! Vänta tills alla roterande delar har stannat.

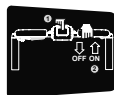

1. upplåsning
2. slå på / slå av
(4 alternativ för strömbrytare)



Märkspänning / frekvens



Nominell ingångseffekt



Ljudeffektnivå



CE-märkning för överensstämmelse



Elverktyg i skyddsklass II.



Defekta elektriska eller elektroniska apparater och/eller apparater som ska kasseras ska lämnas in på anvisade återvinningscentraler.

AVSEDD ANVÄNDNING

Gräsklipparen är avsedd för klippning av medelstora till stora gräsmattor i privata hem- och hobbyträdgårdar. Gräsklipparen får inte användas för andra ändamål på grund av den fysiska fara som kan uppstå för användaren och andra personer.

⚠ VARNING

Risk för skada

Gräsklipparen får inte användas för trimning av buskar, häckar och sly, för klippning och strimling av klätterväxter eller gräs på takplanteringar eller i balkonglådor. Gräsklipparen får inte heller användas som rivare för att riva träd- och häckklipp eller för att jämna ut ojämn mark.

Denna apparat får endast användas på avsett sätt. Tillverkaren kan inte hållas ansvarig för skador som uppstår till följd av att bestämmelserna i de allmänt tillämpliga föreskrifterna och bestämmelserna i denna bruksanvisning inte följs.

Varning och försiktighet! Nationella bestämmelser kan begränsa användningen av maskinen. De bestämmelser som gäller i det land där maskinen används måste följas.

Använd inte apparaten i närheten av lättantändliga vätskor eller gaser. Det finns risk för brand och explosion vid kortslutning.

SÄKERHETSINSTRUKTIONER

Apparaten får inte användas av barn. Denna apparat kan användas av personer med nedsatt fysisk, sensorisk eller mental förmåga eller brist på erfarenhet och kunskap om de har fått tillsyn eller instruktioner om hur apparaten ska användas på ett säkert sätt och förstår de faror som finns. Barn får inte leka med apparaten. Rengöring och användarunderhåll får inte utföras av barn.

Använd endast apparaten efter att du noggrant har läst och förstått bruksanvisningen. Gör dig förtrogen med manöverelementen och korrekt användning av apparaten.

Beakta alla säkerhetsanvisningar i bruksanvisningen. Uppträd ansvarsfullt mot andra människor. Tänk på att maskinens operatör eller användare är ansvarig för olyckor som drabbar andra personer eller deras egendom.

Låt aldrig barn eller personer som inte känner till dessa instruktioner använda gräsklipparen.

Lokala bestämmelser kan ange minimiålder för användaren.

Håll barn, andra personer och djur borta när du använder apparaten.

Apparaten får endast användas av personer som har fyllt 16 år. Ett undantag från denna regel är användning av apparaten som ung person om den används inom ramen för yrkesutbildning för att uppnå en färdighet under överinseende av en instruktör.

▲ FARA

Varning: Detta elverktyg genererar ett elektromagnetiskt fält under drift. Under vissa omständigheter kan detta fält påverka aktiva eller passiva medicinska implantat. För att minska risken för allvarliga eller dödliga skador rekommenderar vi att personer med medicinska implantat rådgör med sin läkare och tillverkaren av det medicinska implantatet innan de använder maskinen.

▲ VARNING

Använd personlig skyddsutrustning.

- Använd alltid skyddsglasögon när du arbetar med maskinen.
- Använd hörselskydd!
- Använd rejäla skor och långbyxor.
- Undvik att bära löst sittande kläder eller kläder med hängande snören eller bälten. Håll hår, kläder och handskar borta från rörliga delar eftersom de kan fastna i rörliga delar. Använd inte apparaten när du går barfota eller bär öppna sandaler.
- Använd skyddshandskar när du arbetar i knivområdet.

Kontrollera noggrant det område där maskinen ska användas och avlägsna alla föremål som kan fastna och slungas iväg, t.ex. stenar, grenar, ledningar, levande djur etc.

Före användning ska du alltid visuellt kontrollera att klipparknivarna, knivbultarna och klipparenheten inte är trubbiga, slitna eller skadade. Byt ut slitna eller skadade knivar och bultar för att säkerställa koncentricitet. Slitna eller skadade klippknivar och fästbultar får endast bytas ut i satsen för att undvika obalans.

Använd inte enheten om du är trött, sjuk eller påverkad av droger, alkohol eller läkemedel.

Undvik onormal kroppshållning. Se till att du står stadigt och håll balansen hela tiden. Var försiktig när du går baklänges, risk för att snubbla!

Se alltid till att det finns tillräcklig belysning eller goda ljusförhållanden när du arbetar med apparaten. Bristande belysning/belysningsförhållanden utgör en hög säkerhetsrisk.

Undvik så långt det är möjligt att använda apparaten på vått gräs.

Gå! Spring inte! Använd endast maskinen i promenadtakt.

Se till att du står stadigt, särskilt i sluttningar. Klipp inte i alltför branta sluttningar. Var särskilt försiktig när du byter riktning i sluttningar.

Klipp tvärs över sluttningen, aldrig uppåt eller nedåt.

Var ytterst försiktig när du vrider och drar maskinen mot dig.

Var särskilt försiktig när du byter riktning i en sluttning.

Mähen Sie nicht an übermäßige steilen Hängen.

Stoppa skärbladet/skärbladen om gräsklipparen måste lutas för transport över andra ytor än gräs och när gräsklipparen flyttas till och från den yta som ska klippas.

Använd aldrig gräsklipparen med skadade skyddsanordningar eller skydd eller utan monterade skyddsanordningar, t.ex. baffelplåtar och/eller gräsupsamlare.

Starta eller manövrera startmotorn försiktigt enligt tillverkarens anvisningar. Se till att fötterna befinner sig på tillräckligt avstånd från kapskivan/kapskivorna.

Gräsklipparen får inte lutas när motorn startas eller vevas igång, såvida inte gräsklipparen måste lyftas under processen. I så fall får den endast lutas så långt som är absolut nödvändigt och endast den sida som är vänd bort från användaren får lyftas.

Placera aldrig händer eller fötter på eller under roterande delar. Håll dig alltid borta från utmatningsöppningen.

Lyft eller bär aldrig en gräsklippare med motorn igång.

⚠ VARNING**Risk för skada****De roterande knivarna kan orsaka allvarliga skärskador eller skada kroppsdelar.**

- Stäng alltid av gräsklipparen när den bärs, lutas eller flyttas utanför gräsytor. Vänta tills alla roterande delar har stannat.
- Alla skyddsplåtar och säkerhetsanordningar måste vara korrekt monterade för att apparaten ska kunna användas.
- Ta aldrig bort uppsamlingspåsen när apparaten är igång.
- Starta motorn först när du har fötterna på säkert avstånd från skärverktygen.
- Luta inte maskinen när du startar den.
- Starta inte maskinen om du står framför utkastaröppningen.
- Stick aldrig in handen under höljet när apparaten är igång. Håll alltid avstånd till utmatningsöppningen.
- Utför endast arbeten/justeringar på apparaten när motorn är avstängd, kontaktnyckeln är borttagen och skärbladet står stilla.

⚠ VARNING**Risk för skada****Stenar eller jord som slungas iväg kan leda till personskador.**

- Kontrollera i förväg om det finns främmande föremål på de ytor som ska behandlas.
- Se till att uppsamlingspåsen är ordentligt ansluten.
- Använd skyddsglasögon under arbetet.

Stoppa apparaten och koppla bort den från strömförsörjningen. Vänta tills alla roterande delar har stannat och apparaten har svalnat:

- när du lämnar enheten
- innan blockeringar avlägsnas
- innan du kontrollerar, rengör eller arbetar på apparaten
- efter kontakt med ett främmande föremål för att kontrollera om enheten är skadad
- innan du rensar apparaten från materialansamlingar
- innan du lutar eller transporterar apparaten

Koppla bort maskinen från strömkällan och vidta följande åtgärder innan du startar om och använder maskinen:

- Kontrollera om det finns skador
- Byt ut eller reparera skadade delar
- Kontrollera om det finns lösa delar och dra åt dem

Använd inte andra tillbehör än de som rekommenderas av vårt företag när du arbetar med denna apparat. I annat fall kan användaren eller personer i närheten drabbas av allvarliga personskador eller så kan apparaten skadas.

Trots att bruksanvisningen har följts kan det finnas kvarstående risker som inte är uppenbara.

- a) Se till att alla muttrar, bultar och skruvar är ordentligt åtdragna och att apparaten är i ett säkert arbetsskick.
- b) Kontrollera regelbundet gräsupsamlaren med avseende på slitage eller försämrad funktion.
- c) Byt ut slitna eller skadade delar av säkerhetsskäl.
- d) Observera att på maskiner med flera skärblad kan ett skärblads förelse få de andra skärbladen att rotera.

e) Vid justering av maskinen ska du se till att inga fingrar kläms mellan förliga skärblad och maskinens fasta delar.

f) Låt motorn svalna innan du stänger av maskinen.

g) Vid underhåll av skärknivarna ska du se till att skärknivarna kan flyttas även när strömkällan är avstängd.

h) Byt ut slitna eller skadade delar av säkerhetsskäl. Använd endast originalreservdelar och -tillbehör.

Förvara apparaten på en torr och frostskyddad plats.

Lås in enheten på en lämplig plats för att skydda den från obehörig användning.

Låt motorn svalna innan du placerar apparaten i ett slutet rum.

⚠ FÖRSIKTIGHET**Hälsoskador till följd av hand-arm-vibrationer om apparaten används under en längre tid eller inte används och underhålls på rätt sätt.**

Vibrationsdämpande system är inget garanterat skydd mot vita fingrar eller karpaltunnelsyndrom. Därför måste tillståndet i fingrarna och karpus kontrolleras noggrant om anordningen används kontinuerligt och regelbundet. Om symptom på ovan nämnda sjukdomar uppstår ska du omedelbart kontakta läkare. För att minska risken för "vita fingrar-sjukan" bör du hålla händerna varma under arbetet och ta regelbundna pauser.

⚠ FÖRSIKTIGHET**Hörselskador
Långvarig exponering i omedelbar närhet av en ingång-
varande apparat kan leda till hörselskador. Använd
hörselskydd!**

Ett visst mått av buller från denna apparat är oundvikligt. Flytta bullrande arbeten till tillåtna och bestämda tider. Följ vid behov viloperioder och begränsa arbetets varaktighet till vad som är absolut nödvändigt. Använd lämpliga hörselskydd för att skydda dig själv och andra personer i närheten.

Information om buller i enlighet med produktsäkerhetslagen (ProdSG) och EG:s maskindirektiv: Ljudtrycksnivån på arbetsplatsen kan överstiga 80 dB (A). I så fall krävs bullerskyddsåtgärder för operatören (t.ex. användning av hörselskydd).

Observera: Enligt den tyska förordningen om skydd mot maskinbuller från september 2002 får denna apparat inte användas i bostadsområden på söndagar och helgdagar eller på vardagar mellan kl. 20.00 och 07.00. Dessutom gäller driftförbudet under följande tider på dygnet: kl. 07.00-09.00, kl. 13.00-15.00 och kl. 17.00-20.00.

Observera även de nationella bestämmelserna om bullerskydd!

NÄTANSLUTNING

⚠ FARA

Drift är endast tillåten med en jordfelsbrytare (RCD max. jordfelsström 30mA).

Kontrollera före varje användningstillfälle att apparaten, anslutningskabeln, förlängningskabeln och stickkontakten inte är skadade eller åldrade. Låt endast en fackman reparera skadade delar.

Anslut nätkabelns stickkontakt till ett uttag med lämplig form, spänning och frekvens som uppfyller gällande föreskrifter.

Håll anslutnings- och förlängningskablar borta från farliga rörliga delar för att förhindra skador.

Använd endast en stänkskyddad förlängningskabel som är godkänd för utomhusbruk. Förlängningskabelns tråd-tvårsnitt måste vara minst 1,5 mm² för kablar upp till 25 m och 2,5 mm² för kablar över 25 m.

Anslut endast maskinen till eluttaget när den är avstängd.

Enheten är endast avsedd för användning i fastigheter som har en kontinuerlig strömkapacitet i elnätet ≥ 100 A per fas och som försörjs av ett distributionsnät med en nominell spänning på 400/230V.

Rådgör vid behov med ditt elbolag för att elbolaget säkerställer att den kontinuerliga strömkapaciteten i elnätet vid anslutningspunkten är tillräcklig för anslutning av apparaten.

⚠ VARNING

FARA! Elektrisk stöt! Risk för personskada på grund av elektrisk ström!

Använd inte apparaten om kabeln eller kontakten är skadad eller sliten.

Om kabeln skadas under användning måste den omedelbart kopplas bort från elnätet. Rör inte kabeln förrän den är frånkopplad från elnätet.

Anslut inte en skadad kabel till strömförsörjningen och rör inte en skadad kabel innan den har kopplats bort från strömförsörjningen, eftersom skadade kablar kan leda till kontakt med aktiva delar.

UNDERHÅLL

⚠ FARA



Stäng av apparaten och koppla bort den från elnätet innan du utför några justerings-, rengörings- eller underhållsarbeten.

⚠ VARNING

Risk för skada

De roterande knivarna kan orsaka allvarliga skärskador eller skada kroppsdelar.

- Stäng alltid av gräsklipparen när den bärs, lutas eller flyttas utanför gräsytor. Vänta tills alla roterande delar har stannat.
- Alla skyddsplåtar och säkerhetsanordningar måste vara korrekt monterade för att apparaten ska kunna användas.
- Ta aldrig bort uppsamlingspåsen när apparaten är igång.
- Starta motorn först när du har fötterna på säkert avstånd från skärverktygen.
- Luta inte maskinen när du startar den.
- Starta inte maskinen om du står framför utkastaröppningen.
- Stick aldrig in handen under höljet när apparaten är igång. Håll alltid avstånd till utmatningsöppningen.
- Utför endast arbeten/justeringar på apparaten när motorn är avstängd, kontaktnyckeln är borttagen och skärbladet står stilla.

Kontrollera uppsamlingspåsen regelbundet med avseende på slitage och åldrande.

Rengör maskinen noggrant efter varje användningstillfälle och avlägsna damm och rester, reparera eller byt ut skadade delar.

Håll alltid maskinen ren, särskilt ventilationsöppningarna. Spruta aldrig vatten på apparaten!

Rengör inte maskinen och dess komponenter med lösningsmedel, brandfarliga eller giftiga vätskor. Använd endast en fuktig trasa för rengöring.

Se till att alla muttrar, bultar och skruvar är ordentligt åtdragna så att apparaten alltid är i säkert driftskick.

Endast en regelbundet servad och väl underhållen apparat kan vara ett tillfredsställande verktyg. Bristfälligt underhåll och skötsel kan leda till oförutsedda olyckor och skador.

Reparationer och arbeten som inte beskrivs i denna bruksanvisning får endast utföras av kvalificerad fackpersonal.

Använd endast originaltillbehör och originalreservdelar. Användning av andra reservdelar kan leda till olyckor för användaren. Tillverkaren ansvarar inte för eventuella skador som uppstår.

Om du behöver tillbehör eller reservdelar, vänligen kontakta vår serviceavdelning.

FÖRVARING

Förvara apparaten på en torr och frostskyddad plats.
Lås in enheten på en lämplig plats för att skydda den från
oberoende användning.

Förvara oanvända elverktyg utom räckhåll för barn.
Låt motorn svalna innan du placerar apparaten i ett slutet
rum.

FELSÖKNING

Felaktig funktion	Orsak	Åtgärd
Motorn startar inte	Nätspänning saknas	Kontrollera uttag, kabel, kabel, kontakt, reparera av behörig elektriker vid behov
	Kniv blockerad	Kontrollera knivar
	Tillslagsknapp eller säkerhetsbygel ej aktiverad	Följ instruktionerna i den här handboken.
Ojämn gång, kraftig vibration	Skadat blad	Byt ut bladet Reparationer och arbeten som inte beskrivs i denna bruksanvisning får endast utföras av kvalificerad fackpersonal.
	Kniven sitter löst	Kontrollera och dra åt bladhållaren
Dålig prestanda vid klippning/upsamling	Slö kniv	Få knivar omslipade eller utbytta
	Fångkorgen igensatt	Töm påsen för gräsuppsamlare
	Klipphöjden är inte justerad	Ställa in klipphöjden
Gräs samlas inte in	Avlopp blockerat	Rengör utmatningsrännan
	Gräspåsen full	Töm påsen för gräsuppsamlare
	Gräset är för blött	Klippning i torrt väder

AVFALLSHANTERING

Om din apparat någon gång i framtiden skulle bli oanvändbar eller om du inte längre behöver den, ska du inte slänga den tillsammans med hushållssoporna utan på ett miljövänligt sätt.

Lämna själva apparaten till en lämplig insamlings- och återvinningsstation. På så sätt kan plast- och metalldelar separeras och återvinnas. Information om avfallshantering av material och apparater finns hos din lokala myndighet.

EG-KONFORMITÄTSERKLÄRUNG / EC DECLARATION OF CONFORMITY**ikra GmbH, Schlesierstrasse 36, 64839 Münster, Germany**

- D** - erkl ert folgende Konformit t gem   EU-Richtlinie und Normen f r Artikel
GB - explains the following conformity according to EU directives and norms for the following product
FR - d clare la conformit  suivante selon la directive CE et les normes concernant l'article
IT - dichiara la seguente conformit  secondo la direttiva UE e le norme per l'articolo
NL - verklaart de volgende overeenstemming conform EU richtlijn en normen voor het product
E - declara la siguiente conformidad a tenor de la directiva y normas de la UE para el articulo
PT - declara a seguinte conformidade, de acordo com a directiva CE e normas para o artigo
DK - attererer f lgende overensstemmelse i medf r af EU-direktiv samt standarder for artikel
SE - f rklarar f ljande  verensst mmelse enl. EU-direktiv och standarder f r artikeln
FIN - vakuuttaa, ett  tuote t ytt   EU-direktiivin ja standardien vaatimukset
EE - t endab toote vastavust EL direktiivile ja standarditele
CZ - vyd v  n sledujic  prohl sen  o shod  podle sm rnice EU a norem pro v robek
SI - potrjuje slede o skladnost s smernico EU in standardi za izdelek
SK - vyd v  nasleduj ce prehl senie o zhode podla smernice E  a noriem pre v robok
HU - a cikkekhez az EU-ir nyvonalt  s Norm k szerint a k vetkez  konformit st jelenti ki
PL - deklaruje zgodno c wymienionego poni ej artykuu z nast puj cymi normami na podstawie dyrektywy WE
BG - декларира съответното съответствие съгласно Директива на ЕС и норми за артикул
LV - paskaidro š du atbilstību ES direktīvai un standartiem
LT - apibūdina šj atitikim  EU reikalavimams ir prek s normoms
RO - declar  urm toarea conformitate conform directivei UE și normelor pentru articolul
GR - δηλώνει την ακόλουθη συμμόρφωση σύμφωνα με την Οδηγία ΕΚ και τα πρότυπα για το προϊόν
HR - potvrđuje sljedeću skladenost prema smjernicama EU i normama za artikl
RU - следующим удостоверяется, что следующие продукты соответствуют директивам и нормам ЕС
TR -  r n  ile ilgili AB direktifl eri ve normları gereğince a ağıda açıklanan uygunluğuna belirir
NO - erkl ger f lgende samsvar i henhold til EU-direktivet og standarder for artikkel

Rasenm her IERM 2043 T

<input checked="" type="checkbox"/>	2006/42/EG	<input checked="" type="checkbox"/>	2000/14/EG+2005/88/EG
<input checked="" type="checkbox"/>	2014/30/EU	<input type="checkbox"/>	Annex V
	2014/35/EU	<input checked="" type="checkbox"/>	Annex VI
<input checked="" type="checkbox"/>	2011/65/EU	Noise: measured L_{WA}	94,4 dB (A)
	2016/1628/EU+ 2017/656/EU	Noise: guaranteed L_{WA}	96 dB (A)

Normen / Standard References:

- EN 60335-1:2012/A15:2021**
EN 60335-2-77:2010
EN 62233:2008
EN IEC 55014-1:2021
EN IEC 55014-2:2021
EN IEC 61000-3-2:2019/A1:2021
EN 61000-3-3:2013/A2:2021
EN IEC 63000:2018

Seriennummer von 3469100000001 bis 3469199999999

Pr fstelle / Notify Body:

0036, T V S D Industrie Service GmbH, Westendstra e 199, 80686 M nchen, Germany

M nster, 30.10.2024

Aufbewahrung der technischen Unterlagen:

Yi Zhou, Head of Product Management, ikra GmbH

ikra GmbH, Yi Zhou, Schlesierstrasse 36, 64839 M nster, Germany

Garantiedauer:

IKRA leistet für einen Zeitraum von 2 Jahren Garantie nach Maßgabe der nachstehenden Bedingungen bei Mängeln an IKRA-Produkten, die nachweislich innerhalb der Garantiezeit auf einen Herstellungs- oder Materialfehler beruhen. Die Garantiezeit beginnt mit dem Kauf, so dass das Datum auf dem Original-Kaufbeleg maßgebend ist.

Garantiegeber:

ikra GmbH, Schlesier Straße 36, D-64839 Münster-Altheim, Deutschland (im Folgenden IKRA genannt)

Geltungsbereich:

Die Garantie richtet sich nur an Verbraucher. Ein Verbraucher (im Folgenden Käufer genannt) ist jede natürliche Person, die ein Rechtsgeschäft zu Zwecken abschließt, die überwiegend weder ihrer gewerblichen noch ihrer selbständigen beruflichen Tätigkeit zugerechnet werden können. Die Garantie ist gültig für IKRA-Produkte, welche innerhalb der EU erworben wurden.

Keine Einschränkung der gesetzlichen Rechte des Käufers:

Die Mängelgewährleistungsansprüche des Käufers aus dem Kaufvertrag mit dem Verkäufer sowie gesetzliche Rechte werden durch diese Garantie nicht berührt, die Inanspruchnahme der vorgenannten Rechte ist unentgeltlich.

Die Garantie besteht nicht oder erlischt in folgenden Fällen:

- Akkus, Ladegeräte sowie Zubehör, die auf einen gebrauchsbedingten oder sonstigen natürlichen Verschleiß zurückzuführen sind
- Vorführgeräte / gebrauchte Produkte
- Mängel durch unsachgemäße oder zweckwidrige Verwendung, z.B. gewerblicher Gebrauch, Nichtbeachtung von Bedienungsanweisungen, nicht bestimmungsgemäßen Gebrauch, mangelnde Wartung und Pflege
- Mängel, die durch Verwendung falscher Zubehörteile entstanden sind
- Mängel durch äußere Einwirkung, z.B. Transportschäden, Witterungsschäden, Schlag oder Bruch
- IKRA-Produkte, an denen Veränderungen oder Ergänzungen vorgenommen- oder die komplett oder teilweise demontiert wurden
- Mängel, die durch falsche Stromspannung entstanden sind (Netzspannung) z.B. bei Verwendung im Ausland
- Reparaturen mit Nichtoriginalteilen (Originalersatzteile findet man hier: www.ikra.de/ersatzteile/)
- Gewaltanwendungen, mutwillige Motorüberlastung

Garantiereparaturen dürfen nur von autorisierten Werkstätten durchgeführt werden, ansonsten erlischt die Garantie. Serviceadressen findet man unter www.ikra.de/serviceadressen.

Geltendmachung der Garantie (Garantiefall):

Funktioniert das Produkt während der Garantiedauer nicht oder nicht wie für die Verwendung vorgesehen, handelt es sich um einen Garantiefall. Im Garantiefall trägt IKRA die Reparatur- und Materialkosten der defekten Teile.

Die kompetenten Mitarbeiter der Kundenhotline und Technikhotline der IKRA stehen dem Käufer während der kompletten Garantiezeit mit Rat und Tat zur Seite und können prüfen, inwieweit ein Ersatzteil ohne Reparatureinsendung den Defekt beheben kann.

Telefon: +49 (0) 6071-3003-0

E-Mail: kundenservice@ikra.de

Sofern nur eine Reparatur den Defekt beseitigen kann, kann der Käufer unter Angabe von wichtigen Daten (u.a. Kassenbeleg) innerhalb Deutschlands unser Melde-Formular nutzen, so dass die Einsendung für Sie kostenfrei ist:

www.ikra.de/defektes-produkt

Versandkosten aus oder in andere Länder als Deutschland sowie Zoll- und Einfuhrkosten hat der Käufer zu tragen.

Ist eine Reparatur unwirtschaftlich, behält sich IKRA vor dem Käufer ein Austauschgerät (ggf. auch Nachfolgemodell) zur Verfügung zu stellen. Die Erstattung des Kaufpreises ist im Rahmen der Garantie ausgeschlossen. Eine Reparatur oder ein Austauschgerät führen nicht zum Neubeginn der Garantie Während der Reparatur stellt IKRA dem Käufer keine Leihgeräte zur Verfügung. Die Abtretung von Ansprüchen aus dieser Garantie ist ausgeschlossen. Auf diese Garantie findet deutsches Recht unter Ausschluss des UN-Kaufrechtsübereinkommens (CISG) Anwendung. Erfüllungsort für die Garantieverpflichtung ist Deutschland.

Warranty period:

IKRA provides a warranty for a period of 2 years in accordance with the following conditions for defects in IKRA products that are proven to be due to a manufacturing or material defect within the warranty period. The warranty period begins with the purchase, so that the date on the original purchase receipt is decisive.

Warranty provider:

ikra GmbH, Schlesier Straße 36, D-64839 Münster-Altheim, Germany (hereafter referred to as IKRA)

Area of validity:

The warranty is only intended for consumers. A consumer (hereafter referred to as the purchaser) is any natural person who concludes a legal transaction for purposes that are predominantly attributed neither to commercial activities nor to self-employed work-related activities. The warranty is valid for IKRA products purchased within the EU.

No restriction of the legal rights of the purchaser:

The purchaser's warranty claims arising from the purchase contract with the seller as well as statutory rights are not affected by this warranty, the claiming of the aforementioned rights is free of charge.

The warranty shall not apply or shall expire in the following cases:

- Batteries, chargers and accessories that are due to use or other natural wear
- Demonstration devices / used products
- Defects due to improper or inappropriate use, e.g. commercial use, non-observance of operating instructions, use other than for the intended purpose, lack of maintenance and care
- Defects that arise from the use of incorrect accessory parts
- Defects due to external influences, e.g. transport damage, weather damage, impact or breakage
- IKRA products on which modifications or additions have been made or which have been completely or partially dismantled
- Defects caused by incorrect voltage (mains voltage), e.g. when used abroad
- Repairs with non-original parts (original spare parts can be found here: www.ikra.de/ersatzteile/)
- Use of force, deliberate overloading of the motor

Repairs under warranty may only be carried out by authorised workshops, otherwise the warranty shall be voided. Service addresses can be found at www.ikra.de/serviceadressen.

Enforcement of the warranty (warranty claim):

If the product does not function during the warranty period or does not function as intended for use, this is a warranty claim. The competent IKRA partners are available to the purchaser for advice and assistance during the entire warranty period and can check to what extent a replacement part can remedy the defect without sending for repair.

Important spare parts can be found in the first part of the operating instructions after the assembly diagrams under "Spare parts / accessories". On the back of these operating instructions you will find the contact details in the respective countries.

Shipping costs incurred from or within countries other than Germany, as well as customs and import duties, shall be borne by the purchaser. The laws of the Federal Republic of Germany shall apply to this contract, with the exception of the UN Convention on the International Sale of Goods (CISG).

FR

IKRA Conditions de garantie

Durée de garantie :

Conformément aux conditions ci-dessous, la société IKRA accorde une garantie de 2 ans en cas de défauts sur les produits IKRA s'il est prouvé qu'ils résultent d'un défaut de fabrication ou d'un vice de matériau survenant pendant la période de garantie. La période de garantie débute à la date d'achat, la date figurant sur l'original de la preuve d'achat faisant foi.

Garant :

ikra GmbH, Schlesier Straße 36, D-64839 Münster-Altheim, Allemagne (ci-après dénommée IKRA)

Domaine de validité :

La garantie s'adresse uniquement aux consommateurs. Un consommateur (ci-après dénommé acheteur) est une personne physique qui conclut un acte juridique dans un but qui ne peut pas être imputé à son activité commerciale ou indépendante. La garantie s'applique aux produits IKRA qui ont été achetés au sein de l'UE.

Aucune limitation des droits légaux de l'acheteur :

Ni les droits de garantie contre les défauts concédés à l'acheteur par le contrat de vente conclu avec le vendeur, ni les droits légaux ne sont affectés par cette garantie. Le recours aux droits mentionnés précédents est gratuit.

La garantie est exclue ou nulle dans les cas suivants :

- Batteries, chargeurs et accessoires résultant d'une usure due à l'utilisation ou à une autre usure naturelle
- Appareils de démonstration/produits d'occasion
- Défauts résultant d'une utilisation incorrecte ou non conforme à l'usage prévu, par exemple utilisation professionnelle, non-respect des instructions d'utilisation, utilisation non conforme, négligence en matière de maintenance et d'entretien
- Défauts liés à l'utilisation d'accessoires incorrects
- Défauts liés aux influences extérieures, par exemple dommages causés pendant le transport, aléas climatiques, foudre ou casse
- Produits IKRA auxquels des modifications ou ajouts ont été apportés, ou qui ont été entièrement ou partiellement démontés
- Défauts liés à une tension électrique incorrecte (tension secteur), par exemple en cas d'utilisation à l'étranger
- Réparations avec des pièces non d'origine (pour les pièces de rechange d'origine, voir : www.ikra.de/ersatzteile/)
- Recours à la force, surcharge délibérée du moteur

Les réparations sous garantie doivent uniquement être réalisées par des ateliers agréés. Sinon, la garantie devient nulle. Pour les adresses des services après-vente, voir www.ikra.de/serviceadressen.

Mise en œuvre de la garantie :

Si le produit ne fonctionne pas ou ne fonctionne pas conformément à son usage prévu pendant la période de garantie, il est possible de pouvoir bénéficier de la garantie.

Les partenaires compétents d'IKRA sont à la disposition de l'acheteur pendant toute la durée de la garantie pour le conseiller et l'aider à vérifier dans quelle mesure une pièce de rechange peut remédier au défaut sans qu'il soit nécessaire de retourner l'appareil pour réparation.

Vous trouverez les pièces de rechange importantes dans la première partie des instructions d'utilisation, après les images de montage, sous «Pièces de rechange / Accessoires». Au dos de ces instructions d'utilisation, vous trouverez les coordonnées des personnes à contacter dans les différents pays.

Les frais d'expédition en provenance d'autres pays ou vers d'autres pays que l'Allemagne, ainsi que les droits de douane et d'importation sont à la charge de l'acheteur. La présente garantie est soumise au droit allemand, à l'exclusion de la Convention des Nations Unies sur les contrats de vente internationale de marchandises (CIVM).

IT

IKRA Condizioni di garanzia

Periodo di garanzia:

IKRA concede un periodo di garanzia pari a 2 anni in conformità con le seguenti condizioni in caso di difetti dei prodotti IKRA, che è stato provato essere riconducibili a vizi di produzione o del materiale durante il periodo di garanzia. Il periodo di garanzia decorre dal momento dell'acquisto, definito in modo inequivocabile dalla data riportata sulla ricevuta di acquisto originale.

Garante:

ikra GmbH, Schlesier Straße 36, D-64839 Münster-Altheim, Germania (nel seguito citata solo come IKRA)

Ambito di validità:

La garanzia si estende solo ai consumatori. Si definisce consumatore (indicato come acquirente nel seguito) qualsiasi persona fisica che stipula un negozio giuridico per scopi che esulano prevalentemente da attività commerciali e di libera professione. La garanzia è valida per i prodotti IKRA acquistati all'interno della UE.

Nessuna limitazione dei diritti legali dell'acquirente:

I diritti alla garanzia dell'acquirente in caso di difetti, come da contratto di acquisto stipulato con il venditore e da norme di legge, rimangono immutati all'applicazione di questa garanzia ed è possibile fare valere tali diritti gratuitamente.

La garanzia non sussiste o decade nei seguenti casi:

- Batterie, caricatori e accessori con difetti riconducibili al normale uso o altra usura naturale
- Articoli dimostrativi / prodotti usati
- Difetti dovuti a un utilizzo improprio o inadeguato, ad es. uso industriale, inosservanza delle indicazioni per l'uso, utilizzo non conforme alla destinazione d'uso, manutenzione e cura scadenti
- Difetti derivanti dall'impiego di pezzi accessori scorretti
- Difetti causati da influenze esterne, per esempio danni di trasporto, danni causati dalle intemperie, urti o rotture
- Prodotti IKRA ai quali sono state apportate modifiche o integrazioni o che sono stati smontati del tutto o in parte
- Difetti derivanti da una tensione elettrica scorretta (tensione di rete), per esempio in caso di impiego all'estero
- Riparazioni con pezzi non originali (i pezzi di ricambio originali sono reperibili qui: www.ikra.de/ersatzteile/)
- Uso della forza, sovraccarico deliberato del motore

Le riparazioni in garanzia possono essere effettuate solo da officine autorizzate, pena il decadimento della garanzia. Gli indirizzi di assistenza sono reperibili all'indirizzo www.ikra.de/serviceadressen.

Rivendicazione della garanzia (richiesta di garanzia):

Se il prodotto non funziona durante il periodo di garanzia o non funziona come previsto per l'impiego, ciò costituisce una richiesta di garanzia.

I partner competenti di IKRA affiancano con scienza e coscienza il cliente durante l'intera durata della garanzia e possono verificare in che misura un pezzo di ricambio possa risolvere il problema senza spedizione a scopo di riparazione.

I pezzi di ricambio più importanti si trovano nella prima parte delle istruzioni per l'uso, dopo gli schemi di montaggio, alla voce "Pezzi di ricambio / Accessori". Sul retro di queste istruzioni per l'uso sono riportati i dati di contatto dei rispettivi paesi. Le spese di spedizione da o verso Paesi diversi dalla Germania, nonché le spese doganali e di importazione, sono a carico dell'acquirente. A questa garanzia si applica il diritto tedesco, ad esclusione della Convenzione sulla vendita internazionale di beni (CISG).

ES

IKRA Condiciones de la garantía

Periodo de garantía:

De acuerdo con las siguientes condiciones IKRA ofrece una garantía por un periodo de 2 años para los defectos de los productos IKRA que sean demostrables por un fallo de fabricación o de material dentro del periodo de garantía. El periodo de garantía comienza con la compra, por lo que es decisiva la fecha del recibo de compra original.

Garante:

ikra GmbH, Schlesier Straße 36, D-64839 Münster-Altheim, Alemania (en lo sucesivo denominado IKRA)

Ámbito de validez:

La garantía solo está destinada a consumidores. Se entiende por consumidor (en lo sucesivo denominado comprador) toda persona física que cierre una transacción legal con fines que no sean predominantemente comerciales ni tengan que ver con una actividad profesional independiente. La garantía es válida para los productos adquiridos en la UE.

No hay limitación de los derechos legales del comprador:

Los derechos del comprador para la garantía por desperfectos derivados del contrato de compraventa con el vendedor, así como los derechos legales, no se ven afectados por esta garantía; el ejercicio de los derechos mencionados es gratuito.

La garantía no existe o caduca en los siguientes casos:

- Baterías, cargadores y accesorios atribuibles al uso o a cualquier otro desgaste natural
- Aparatos de demostración / productos usados
- Defectos debidos a un uso incorrecto o inadecuado, p. ej., uso comercial, inobservancia de las instrucciones de uso, uso distinto al previsto, falta de mantenimiento y cuidado
- Defectos causados por utilización de accesorios equivocados
- Defectos causados por influencias externas, p. ej., daños de transporte, daños climáticos, impactos o roturas
- Productos de IKRA en los que se hayan realizado modificaciones o adiciones, o que hayan sido desmontados total o parcialmente
- Defectos causados por tensión incorrecta (tensión de red), p. ej., si se utiliza en el extranjero
- Reparaciones realizadas con piezas que no sean originales (encontrará las piezas de repuesto originales aquí: www.ikra.de/ersatzteile/)
- Uso de la fuerza, sobrecarga deliberada del motor

Las reparaciones en garantía solo pueden realizarlas los talleres autorizados, de lo contrario, la garantía quedará anulada. Las direcciones de servicio técnico se encuentran en www.ikra.de/serviceadressen.

Reclamación por garantía (caso de garantía):

Si el producto no funciona durante el período de garantía o no lo hiciera según el uso previsto, se trata de una reclamación por garantía.

Los socios competentes de IKRA está a disposición del comprador para asesorarle y ayudarle durante todo el período de garantía, y puede comprobar hasta qué punto una pieza de repuesto puede subsanar el defecto sin necesidad de enviar una reparación.

Encontrará las piezas de repuesto importantes en la primera parte de las instrucciones de funcionamiento, después de los esquemas de montaje, en el apartado "Piezas de repuesto / Accesorios". En el reverso de estas instrucciones de uso encontrará los datos de contacto en los respectivos países.

Los gastos de envío desde o hacia países distintos de Alemania, así como los gastos de aduana e importación, correrán a cargo del comprador. Esta garantía se registrará por el derecho alemán, con exclusión de la Convención de las Naciones Unidas sobre los Contratos de Compraventa Internacional de Mercaderías (CISG).

NL

IKRA Garantievoorwaarden

Garantieperiode:

IKRA verstrekt garantie voor een periode van 2 jaar in overeenstemming met de volgende voorwaarden bij gebreken aan IKRA-producten, die aantoonbaar binnen de garantieperiode te wijten zijn aan een fabricage- of materiaalfout. De garantieperiode begint met de aanschaf, zodat de datum op de originele aankoopbonn bepalend is.

Garantieverstrekker:

ikra GmbH, Schlesier Straße 36, D-64839 Münster-Altheim, Duitsland (hierna IKRA)

Geldingsbereik:

De garantie richt zich uitsluitend aan de gebruiker. Een gebruiker (hierna koper) is elke natuurlijke persoon die een juridische transactie aangaat voor doeleinden die niet commercieel is en niet tot hun zelfstandige beroepsactiviteit kan worden gerekend. De garantie is geldig voor IKRA-producten, die binnen de EU zijn aangeschaft.

Geen beperking van de wettelijke rechten van de koper:

De aanspraak op garantie van de koper bij gebreken die voortvloeien uit de koopovereenkomst met de verkoper alsmede de wettelijke rechten worden door deze garantie niet aangetast; de uitoefening van voornoemde rechten is kosteloos.

De garantie bestaat niet of vervalt direct in de volgende gevallen:

- Accu's, opladers, alsook accessoires, die te wijten zijn aan slijtage of andere natuurlijke slijtage
- Demonstratie-apparatuur / gebruikte producten
- Gebreken die zijn veroorzaakt door oneigenlijk of ongeschikt gebruik, bijv. commercieel gebruik, niet-naleving van de gebruiksaanwijzing, gebruik dat niet in overeenstemming is met het beoogde doel, gebrek aan onderhoud
- Gebreken die zijn veroorzaakt door het gebruik van onjuiste accessoires
- Gebreken die zijn veroorzaakt door invloeden van buitenaf, bijv. transportschade, weersinvloeden, stoten of breken
- IKRA-producten waaraan wijzigingen of toevoegingen zijn aangebracht of die geheel of gedeeltelijk zijn gedemonteerd

- Gebreken die door onjuiste stroomspanning zijn ontstaan (netspanning) bijv. bij gebruik in het buitenland
- Reparaties met niet-originele onderdelen (originele onderdelen vindt u hier: www.ikra.de/ersatzteile/)
- Gebruik van geweld, opzettelijke motor overbelasting van de motor

Reparaties onder garantie mogen alleen worden uitgevoerd door geautoriseerde werkplaatsen, anders vervalt de garantie. Serviceadressen vindt u onder www.ikra.de/serviceadressen.

Aanspraak op garantie (garantieclaim):

Als het product niet functioneert tijdens de garantieperiode of niet functioneert zoals beoogd, is er sprake van een garantieclaim.

De competente IKRA partners staan de koper gedurende de garantieperiode met raad en daad terzijde en kunnen controleren in hoeverre een vervangend onderdeel het defect kan verhelpen zonder een reparatie in te zenden.

Belangrijke reserveonderdelen vind je in het eerste deel van de handleiding na de montageschema's onder "Reserveonderdelen / Toebehoren". Op de achterkant van deze handleiding vind je de contactgegevens in de betreffende landen.

Verzendkosten van of naar andere landen dan Duitsland en douane- en invoerkosten zijn voor rekening van de koper. Op deze garantie is Duits recht van toepassing met uitsluiting van het VN-verdrag inzake internationale koopovereenkomsten betreffende roerende zaken (CISG).

PL

IKRA Warunki gwarancji

Okres gwarancji:

IKRA udziela gwarancji na okres 2 lat zgodnie z poniższymi warunkami w przypadku udokumentowanych wad produktów IKRA, które wystąpią w okresie gwarancji i są spowodowane błędami produkcyjnymi lub materiałowymi. Okres gwarancji rozpoczyna się w momencie zakupu, zgodnie z datą na oryginalnym dowodzie zakupu.

Poreczyciel:

ikra GmbH, Schlesier Straße 36, D-64839 Münster-Altheim, Niemcy (zwany dalej IKRA)

Zakres obowiązywania:

Gwarancja jest tylko dla konsumentów. Konsumentem (zwanym dalej kupującym) jest każda osoba fizyczna, która dokonuje czynności prawnej w celach, które w przeważającej mierze nie mają charakteru komercyjnego ani nie są związane z jej samodzielną działalnością zawodową. Gwarancja obowiązuje dla wszystkich produktów IKRA, które zostały nabyte na terenie UE.

Brak ograniczenia ustawowych praw kupującego:

Niniejsza gwarancja nie narusza prawa kupującego do roszczeń gwarancyjnych wynikających z umowy sprzedaży ze sprzedawcą ani praw ustawowych, korzystanie z powyższych praw jest wolne od opłat.

Gwarancja nie istnieje lub wygasa w następujących przypadkach:

- akumulatory, ładowarki oraz akcesoria, ulegające zużyciu naturalnemu lub zużyciu eksploatacyjnemu
- urządzenia pokazowe / produkty używane
- wady spowodowane nieprawidłowym lub niewłaściwym użytkowaniem, np. użytkowanie komercyjne, nieprzestrzeganie wskázówek obsługi, użytkowanie niezgodnie z przeznaczeniem, brak konserwacji i czyszczenia
- wady spowodowane użyciem niewłaściwych akcesoriów
- wady spowodowane czynnikami zewnętrznymi, np. uszkodzeniami transportowymi, uszkodzeniami pogodowymi, uderzeniami lub pęknięciami
- produkty IKRA, które zostały poddane modyfikacjom lub uzupełnieniom – bądź które zostały całkowicie lub częściowo zdemontowane
- wady spowodowane niewłaściwym napięciem (napięcie sieciowe), np. podczas użytkowania za granicą
- naprawy z nieoryginalnymi częściami (oryginalne części zamienne można znaleźć tutaj: www.ikra.pl/czescizamienne/)
- użycie siły, celowe przeciążenie silnika

Naprawy gwarancyjne mogą być wykonywane tylko przez autoryzowane warsztaty, w przeciwnym razie gwarancja zostanie unieważniona. Adresy usług można znaleźć pod adresem www.ikra.pl/adresyuslug.

Zapewnienie gwarancji (w przypadku gwarancyjnym):

Jeżeli produkt nie będzie działał w okresie gwarancyjnym lub nie będzie działał zgodnie z jego przeznaczeniem, jest to przypadek gwarancyjny.

Kompetentni partnerzy IKRA są dostępni dla kupującego przez cały okres obowiązywania gwarancji, służą radą i są w stanie sprawdzić, czy możliwe jest usunięcie wady przez zastosowanie części zamiennej, bez potrzeby wysyłania urządzenia do naprawy. Ważne części zamienne można znaleźć w pierwszej części instrukcji obsługi po schematach montażowych w sekcji „Części zamienne / Akcesoria”. Na odwrocie niniejszej instrukcji obsługi znajdują się dane kontaktowe w poszczególnych krajach. Koszty wysyłki z lub do krajów innych niż Niemcy, jak również koszty celne i importowe ponosi kupujący.

Niniejsza gwarancja podlega prawu niemieckiemu z wyłączeniem Konwencji Narodów Zjednoczonych o umowach międzynarodowej sprzedaży towarów (CISG).

Garantiperiod:

IKRA lämnar garanti för en period på 2 år i enlighet med de efterföljande villkoren vid fel hos IKRA-produkter som bevisligen beror på ett tillverknings- eller materialfel och som uppträder inom garantiperioden. Garantiperioden börjar med köpet vilket betyder att datumet på originalkvittot är avgörande.

Garantigivare:

ikra GmbH, Schlesier Straße 36, DE-64839 Münster-Altheim, Tyskland (benämns i fortsättningen IKRA)

Garantins giltighet:

Garantin gäller endast för konsumenter. En konsument (benämns i fortsättningen köpare) är varje fysisk person som avslutar en juridisk transaktion för syften som huvudsakligen vare sig avser dennes kommersiella verksamhet eller verksamhet som egenföretagare. Garantin gäller för IKRA-produkter som köpts inom EU.

Ingen begränsning av köparens lagliga rättigheter:

Köparens garantianspråk vid fel enligt köpeavtalet med säljaren samt lagstadgade rättigheter berörs inte av denna garanti och det är gratis att använda sig av de angivna rättigheterna.

Garantin gäller inte eller upphör gälla i följande fall:

- Batterier, laddare samt tillbehör där slitage beror på användning eller har andra, naturliga orsaker
- Visningsexemplar/begagnade produkter
- Fel på grund av olämplig eller kontraproduktiv användning, t.ex. yrkesmässig användning, att inte följa användningsinstruktioner, annan användning än den avsedda, bristande underhåll och skötsel
- Fel som uppstått på grund av att felaktiga tillbehör har använts
- Fel på grund av yttre påverkan, t.ex. transportskador, skador orsakade av väder, stötar eller bristning
- IKRA-produkter som förändrats eller kompletterats, eller som demonteras komplett eller delvis
- Fel orsakade av oriktig strömspanning (nätspanning) t.ex. vid användning utomlands
- Reparationer med delar som inte är originaldelar (originalreservdelar finns här: www.ikra.de/ersatzteile/)
- Användande av våld, avsiktlig motoröverlastning

Garantireparationer får endast utföras av auktoriserade verkstäder, i annat fall förloras garantin. Serviceadresser finns på www.ikra.de/serviceadressen.

Utnyttja garantin (garantifall):

Om produkten inte fungerar, eller inte fungerar som avsett, under garantiperioden har du rätt att reklamera produkten. De kompetenta IKRA-partnerna finns där för köparen under hela garantiperioden och kan undersöka om en reservdel kan åtgärda defekten utan reparationsinsändning.

Viktiga reservdelar hittar du i den första delen av bruksanvisningen efter monterings-schemat under "Reservdelar / Tillbehör". På baksidan av denna bruksanvisning hittar du kontaktuppgifterna i respektive land.

Fraktkostnader från eller till andra länder än Tyskland samt tull- och importkostnader betalas av köparen. För denna garanti gäller tysk lagstiftning, med undantag för FN:s internationella köplag (CISG).

SERVICE



Aktuelle Service-Adressen finden Sie immer unter:

Latest service addresses can be found under:

Vous trouvez nos adresses SAV sous:

Las direcciones actuales para asistencia técnica las encuentran siempre con:

www.ikra.de

DE | Ikra Service

Mogatec GmbH
Max-Wenzel-Str. 31
09427 Ehrenfriedersdorf
✉ Service.DE@ikra.de

FI | Railmit Oy

Hakuninvahe 1
26100 Rauma
✉ Service.FI@ikra.de

NL | Ikra Service Nederland

Mogatec GmbH
Max-Wenzel-Str. 31
09427 Ehrenfriedersdorf - Duitsland
✉ Service.NL@ikra.de

AT | Ikra Service Österreich

Mogatec GmbH
Max-Wenzel-Str. 31
09427 Ehrenfriedersdorf - Deutschland
✉ Service.AT@ikra.de

FR | Ikra Service France

20 Rue Hermes ZI de la Vigne, Bâtiment 5
31190 Auterive
✉ Service.FR@ikra.de

NO | Maskin Importøren AS

Verpetveien 34
1540 Vestby
✉ Service.NO@ikra.de

BE | Ikra Service België

Mogatec GmbH
Max-Wenzel-Str. 31
09427 Ehrenfriedersdorf - Duitsland
✉ Service.BE@ikra.de

HR | VAR - ERCO d.o.o.

Stipana Vilova 14A
10090 ZAGREB
✉ Service.HR@ikra.de

PL | Ikra Service Polska

Mogatec GmbH
Max-Wenzel-Str. 31
09427 Ehrenfriedersdorf - Niemcy
✉ Service.PL@ikra.de

BG | Denex Gradina EOOD

21 Shipchenski prohod Blvd.
1111 Sofia
✉ Service.BG@ikra.de

HU | Tooltechnic Kft.

Vaskapu Ulca 10-14
H-1097 Budapest
✉ Service.HU@ikra.de

PT | Cabostor LDA.

Zona Ind. do Salgueiro, Lote 29 Pav.B
3530-259 Mangualde
✉ Service.PT@ikra.de

CH | Ikra Service Schweiz

Mogatec GmbH
Max-Wenzel-Str. 31
09427 Ehrenfriedersdorf - Deutschland
✉ Service.CH@ikra.de

IN | Agritech Floritech Inc.

206 - B Rajindera Arihant Tower
B-1 Community Centre Janak Puri
New Delhi - 110058 / India
✉ Service.IN@ikra.de

RO | BRONTO COMPROD S.R.L.

Str. Corneliu Coposu nr. 35-37
400235 Cluj-Napoca
✉ Service.RO@ikra.de

CZ | GentlemansTools s.r.o.

Nádražní 1585
Turnov 51101
✉ Service.CZ@ikra.de

IT | Ikra Service Italia, da BRUMAR

Loc. Valgera 110/B
14100 ASTI (AT)
✉ Service.IT@ikra.de

SE | Ikra Service Sverige

Mogatec GmbH
Max-Wenzel-Str. 31
09427 Ehrenfriedersdorf - Tyskland
✉ Service.SE@ikra.de

DK | Ikra Service Danmark

Mogatec GmbH
Max-Wenzel-Str. 31
09427 Ehrenfriedersdorf - Tyskland
✉ Service.DK@ikra.de

JO | Taha & Qashou Agri Co. (LLC)

205 Mekka Street
Amman 11821, Jordan
✉ Service.JO@ikra.de

SI | BIBIRO d.o.o.

Tržaška cesta 233
1000 Ljubljana
✉ Service.SI@ikra.de

EE | Ikra Service Eesti

Kalvarijü g. 206
08314 Vilnius
✉ Service.EE@ikra.de

LT | LV | Ikra Service Lietuva | Latvija

Kalvarijū g. 206
08314 Vilnius
✉ Service.LT@ikra.de

SK | AGF Invest s.r.o.

Hliníková 365/39
95201 Vráble
✉ Service.SK@ikra.de

ES | RECABALL

C/ Fragua, 20 - Pol. Ind Los Rosales
28932 Móstoles (Madrid)
✉ Service.ES@ikra.de

LU | Ikra Service Luxembourg

Mogatec GmbH
Max-Wenzel-Str. 31
09427 Ehrenfriedersdorf - Allemagne
✉ Service.LU@ikra.de

TR | ZİMAS Ziraat Makinaları San. ve Tic. A.Ş.

1202/4 Sokak No:101/G Yenışehir
35110 İZMİR
✉ Service.TR@ikra.de

